

# MERCEDES ML350

BEDIENUNGSANLEITUNG FÜR ML350 KINDERFAHRZEUG



DANKE, DASS SIE SICH FÜR UNSER KINDERELEKTROAUTO ENTSCIEDEN HABEN.  
UM SICHER ZU STELLEN, DASS SIE DAS AUTO KORREKT BENUTZEN, LESEN SIE DIE ANLEITUNG GENAU DURCH.

# ■ REGELVORGABEN

<b>Art:</b>	Batteriebetriebenes Kinderauto
<b>Artikelbezeichnung:</b>	ML350
<b>Empfohlenes Alter:</b>	Kinder zwischen 36 und 72 Monaten. Nur unter Aufsicht eines Erwachsenen benutzen.
<b>Produktmaße:</b>	97 x 62 x 55 cm
<b>Gewicht:</b>	10.2 kg - Max. Zuladung: 20 kg
<b>Umgebungstemperatur:</b>	0-40 °C
<b>Batterie:</b>	6 V 7Ah geschlossene, trockene Batterie
<b>Hauptmaterial:</b>	Kunststoff
<b>Geschwindigkeit:</b>	3 -5 km/h
<b>Motor:</b>	DC 6 V
<b>Ladezeit:</b>	4-8 Stunden für eine Stunde Nutzungsdauer. Niemals länger als 16 Stunden am Stück aufladen lassen. Die Batterie lässt sich ca. 300 Mal aufladen.
<b>Ladegerät:</b>	Input AC 220 V 50 Hz, Output DC 6 V 1000 mA

# ■ MONTAGE DER TEILE

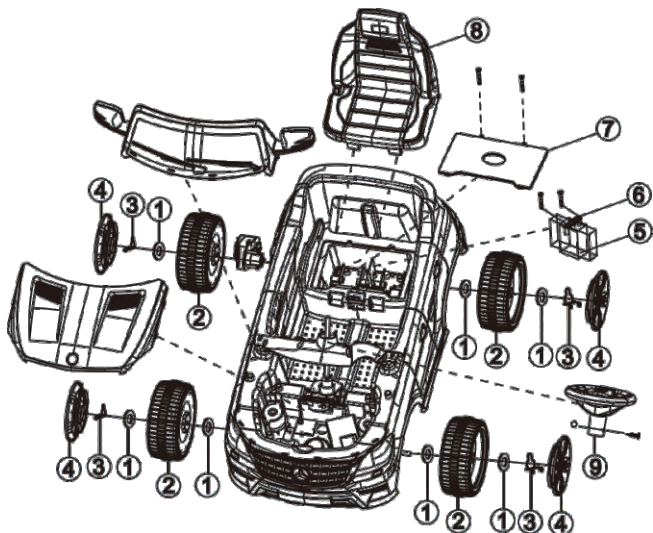

1. Die Montage der Vorderräder: Zuerst die Dichtung **(1)** auf der Vorderachse montieren. Dann das Schmiermittel verteilen und das Rad **(2)** dazu schieben. Nach dem Rad eine neue Dichtung **(1)** hinterher schieben und mit einem Halteclip **(3)** verriegeln. (Man kann auch mehr Dichtungen verwenden, wenn das Rad nicht fest genug ist.)

2. Die Montage des rechten Hinterreifens: Verteilen Sie etwas Schmiermittel und stecken Sie den Motor mit Getriebe und hinterher das Rad **(2)** auf die Hinterachse. Verwenden Sie wieder eine Dichtung **(1)** und den Halteclip **(3)** um das Rad zu verriegeln. (Man kann auch hier wieder mehr Dichtungen verwenden, sollte das Rad nicht fest genug sein)

3. Die Montage des linken Hinterreifens: Schieben Sie eine Dichtung **(1)** auf die Achse und verteilen Sie etwas Schmiermittel. Dann stecken Sie das Rad **(2)** und noch eine Dichtung **(1)** darauf. Benutzen Sie anschließend einen Halteclip **(3)** um das Rad zu verriegeln. (Wieder können Sie mehr Dichtungen verwenden, sollte das Rad nicht fest genug sein)

4. Die Montage der Radabdeckungen: Drücken Sie die Abdeckung **(4)** so lange auf das Rad, bis Sie ein „Klick“-Geräusch hören. Dann sollte sie befestigt sein.

# ■ MONTAGE DER TEILE

5. Die Montage der Batterie und des Sitzes:

a) Legen Sie die Batterie **(5)** in den Batteriehalter unter dem Sitz. Verbinden Sie die Kabel an den richtigen Polen (das rote Kabel mit '+' und das schwarze Kabel mit '-'). Verwenden Sie zwei Blechschrauben ( $\Phi$  4\*12 mm) um alles festzuschrauben.

b) Setzen Sie die Abdeckung **(7)** auf die Batterie in das Auto und schrauben Sie ihn mit Blechschrauben ( $\Phi$  4\*14 mm) fest.

c) Setzen Sie den Sitz **(8)** auf die Abdeckung in das Auto

6. Die Installation vom Lenkrad: Führen Sie das Lenkrad **(9)** in die Lenkstange. Richten Sie die Seitenlöcher aus und verriegeln Sie diese mit einer  $\Phi$  5\*37 mm und einer Mutter mit Kappe (M5) und verbinden Sie gleichzeitig die Kabel.

# ■ BENUTZUNG UND FUNKTION

Nach vollständiger Montage, korrekter Verbindung der Kabel und Installation der Batterie, hat dieses Auto folgende Funktionen:

1. Benutzen Sie das Netzteil des Autos, um die Stromversorgen zu aktivieren. Das Auto tritt so in den Standby-Modus.

2. Der rechte Schalter vom zweiten Schalten auf der linken Seite der Mittelkonsole ist der Lichtschalter. Ist dieser auf „I“ gestellt, so geht das Licht vorne an.

3. Der erste Schalter auf der linken Seite der Mittelkonsole hat zwei Funktionen. Die erste wäre der R/C Modus (remote control). Das bedeutet, dass das Fahrzeug per Fernbedienung und per Gaspedal bedient werden. Die zweite ist der B/O Modus (battery operate). In diesem Modus kann das Fahrzeug nur per Gaspedal bedient werden.

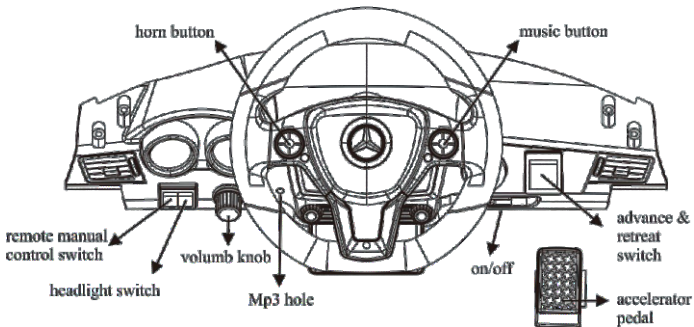



# ■ BENUTZUNG UND FUNKTION

4. Fahrfunktionen: Auf der rechten Seite der Mittelkonsole befindet sich ein Vorwärts-/Rückwärtsschalter. Ist der Schalter auf vorwärts gesetzt, so fährt das Auto nach vorne. Ist der Schalter auf rückwärts gesetzt, so fährt es rückwärts. Ist der Schalter mittig geschaltet, so wird sich das Fahrzeug nicht bewegen. (Kann auch mit der Fernbedienung gesteuert werden)
5. Musikfunktion: Wenn man leicht auf die Knöpfe des Lenkrads drückt, so ertönt ein Hupen, Warnungen oder Musik.
6. Die Fernbedienung braucht zwei AA 1,5V Batterien. Die Entfernung der Fernbedienung zum Auto kann die 30 m nicht überschreiten und hat ca. 49 Mhz.
7. Dieses Auto ist mit einer automatischen Schutzausschaltung ausgestattet, welches die Stromversorgung sofort unterbricht, wenn das Auto liegen bleibt (zum Beispiel bei Überbelastung, Kurzschluss etc.). In diesem Falle schalten Sie das Fahrzeug komplett für mindestens 2 Minuten aus, damit sich diese Schutzvorrichtung von selbst wieder erholen kann. Ansonsten sollten Sie jeden weiteren Schaden reparieren bevor Sie das Fahrzeug wieder anschalten.

# ■ BATTERIE & WARNHINWEISE

1. Das Kinderauto benötigt eine nachladbare 6V Trockenbatterie. Die Fernbedienung braucht zwei AA 1,5V alkalische nicht wieder aufladbare Batterien.
2. Bitte die Batterien gemäß der Montagegrafik (Bild 3) einlegen oder entnehmen.
3. Die nicht wieder aufladbaren Batterien in der Fernbedienung können nicht wieder aufgeladen werden.
4. Die nachladbare Batterie ist nur unter Aufsicht eines Erwachsenen aufzuladen.
5. Vermischen Sie niemals unterschiedliche Batterietypen oder alte und neue Batterien. Verwenden Sie nur den gleichen Typ der empfohlenen Batterien.
6. Beachten Sie beim Einlegen oder Austauschen der Batterien die Polarität. Die Batterien müssen auf die richtigen Pole gesetzt werden.
7. Verbrauchte Batterien sollten aus der Fernbedienung entnommen werden.
8. Stromversorgungsanschlüsse können nicht kurzgeschlossen werden.
9. Überprüfen Sie die Kabel, Stecker, Schalen und weitere wichtige Komponenten regelmäßig. Wird eine Beschädigung oder ein Schaden gefunden, sollte das Fahrzeug nicht mehr verwendet werden, bis dieser repariert oder behoben wurde.
10. Machen Sie die Antenne der Fernbedienung nicht kaputt, um weitere Schäden zu verhindern.

## ■ BATTERIE & WARNHINWEISE

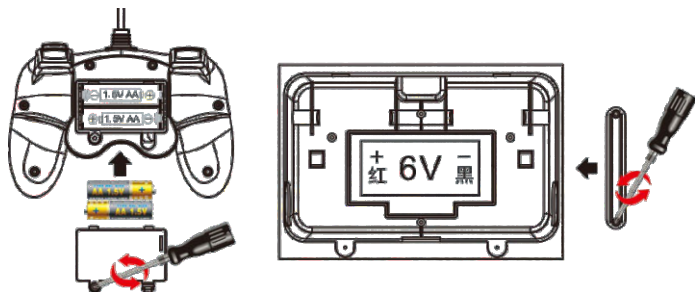

## ■ AUFLADEN & ANMERKUNGEN

Die Batterie war beim Verlassen der Fabrik voll aufgeladen, dennoch sollten Sie diese vor dem ersten Gebrauch erneut laden, um die unveränderliche Spannung sicherzustellen. Die Geschwindigkeit des Fahrzeugs wird langsamer oder es kommt sogar zum Stehen, wenn die Batterie leer ist. Bitte laden Sie sie nach den folgenden Methoden und Anforderungen:

1. Der Ladeanschluss befindet sich an der vorderen Unterseite des Sitzes. Stellen Sie vor dem Laden sicher, dass die Spannungsspezifikationen des Ladegeräts kompatibel sind. Anschließend stecken Sie den Stecker des Ladegeräts in den Ladeanschluss. In der Zwischenzeit fängt die Anzeigelampe des Ladegeräts an zu leuchten, was den beginnenden Ladevorgang signalisiert.
2. Die Ladedauer beträgt immer zwischen 8 und 12 Stunden.
3. Während des Ladens sollten keine defekten Ladegeräte verwendet werden, um eine Beschädigung der Batterie zu vermeiden.
4. Um die Lebensdauer der Batterie zu verlängern, laden Sie diese bitte stets rechtzeitig auf, also bevor die Batterie komplett leer ist. Möchten Sie das Auto längere Zeit nur aufbewahren, so laden Sie die Batterie vorher vollständig auf. Während des Aufbewahrens sollte die Batterie mindestens alle drei Monate aufgeladen werden.
5. Es können nur die empfohlene Batterie und das Ladegerät der Fabrik verwendet werden.
6. Das Ladegerät und die Batterie sind nicht zum Spielen gedacht!
7. Das Aufladen der Batterie sollte nur unter Aufsicht eines Erwachsenen erfolgen.

# ■ AUFLADEN & ANMERKUNGEN

8. Schmeißen Sie die Batterie weder in Wasser, noch in Feuer. Zerlegen Sie niemals die Batterie und vermeiden Sie jeglichen Hautkontakt mit der Säure der Batterie im Falle eines Lecks.

9. Sollte Ihnen ein seltsamer Geruch, Rauch oder komische Geräusche auffallen, so sollte man das Auto sofort zum Stehen bringen und aussteigen, um einen Brand oder elektrischen Schock zu vermeiden. Ziehen Sie den Stecker sofort raus und schicken Sie das Fahrzeug zur Reparatur.

10. Verwenden Sie das Auto nicht, während es aufgeladen wird. Stellen Sie sicher, dass die allgemeine Stromversorgung abgeschaltet ist.

# ■ FEHLERBEHEBUNGEN

Das Auto muss ausgeschaltet werden, bevor es repariert wird, um die Funktionen nicht zu beschädigen.

## **1. Wenn das Auto nicht fährt:**

- (1)** Überprüfen Sie den Vorwärts- / Rückwärtsschalter. Das Auto kann sich nicht bewegen, wenn dieser in der Mitte geschaltet ist.
- (2)** Überprüfen Sie, ob das Auto eventuell überladen ist.
- (3)** Überprüfen Sie, ob das Auto zu lange oder mit einer Überladung gefahren ist oder ob es vielleicht einen Kurzschluss gab und die automatische Schutzausschaltung gegriffen hat. Ist der Fehler gefunden und beseitigt, so kann das Fahrzeug wieder benutzt werden.
- (4)** Überprüfen Sie ob das Netzteil angeschlossen ist oder nicht.

## **2. Langsame Geschwindigkeit während des Fahrens:**

- (1)** Bitte laden Sie die Batterie wieder auf bei Mangel an Leistung.
- (2)** Überprüfen Sie, ob das Fahrzeug überladen ist.
- (3)** Überprüfen Sie, ob die Batterie zu alt ist oder die Kapazität nicht ausreichend ist und ersetzen Sie sie durch eine neue.
- (4)** Die Motorbürste ist abgenutzt oder es sind andere innere Fehlfunktionen. Ersetzen Sie den Motor.

## **3. Die Batterie kann nicht vollständig geladen werden:**

- (1)** Überprüfen Sie, ob das Kabel, das mit der Batterie verbunden ist, abgebrochen oder abgefallen ist und stecken Sie dieses erneut ein.
- (2)** Überprüfen Sie, ob das Ladegerät oder die Batterie defekt ist.

## **4. Keine Musik oder sehr geringe Lautstärke:**

Überprüfen Sie, ob das Lenkrad korrekt verbunden ist oder nicht.

# ■ ANGABEN ZUR SICHERHEIT

1. Nicht für Kinder unter 37 Monaten geeignet. Kinder nur unter Aufsicht eines Erwachsenen fahren lassen.
2. Passen Sie besonders darauf auf, dass Ihr Kind nicht in die Räder oder in die Nähe der Räder langt, um Verletzungen zu vermeiden. Desweiteren müssen Sie andere Kinder vom Fahrzeug fernhalten, während dieses fährt.
3. Die Montage sollte durch einen Erwachsenen erfolgen. Andernfalls sollte die erfolgte Montage von einem Erwachsenen überprüft werden, bevor das Fahrzeug benutzt wird.
4. Das Auto ist für das Fahren auf einem flachen Untergrund gedacht. Fahren Sie es nicht auf Sand oder robustem Untergrund. Halten Sie das Auto von Pools, Autobahnen, Rampen, Treppen und anderen gefährlichen Orten fern.
5. Dieses Auto kann nur von einer Person gefahren werden. Das maximale Ladegewicht liegt bei 35 kg. Überschreiten Sie diese nicht.
6. Die Batterie muss wie in der Anleitung beschrieben geladen werden.
7. Schalten Sie niemals während des Fahrens vom Vorwärtsgang in den Rückwärtsgang und umgekehrt, halten Sie das Fahrzeug vorher an, sonst wird das Antriebsgetriebe ernsthaft beschädigt.
8. Wenn das Auto länger nicht benutzt wird, nehmen Sie bitte die Batterie raus und halten Sie diese von Feuer, hohen Temperaturen oder feuchten Orten fern.
9. Wartung und Pflege: Das Auto enthält elektrische Komponenten. Setzen Sie es bitte nicht ins Wasser oder verwenden es an feuchten Orten. Wischen Sie es mit einem nassen Tuch ab bei der Reinigung.
10. Bewahren Sie das zerlegte Paket des Autos an einem Ort auf, der für Kinder unzugänglich ist, um plötzliche Gefahren zu vermeiden.
11. Der Sicherheitsgurt des Fahrzeugs ist nur ein Spielzeug, das die Sicherheit Ihres Kindes erhöht. Er hat nicht dieselbe Funktion wie der eines Erwachsenenautos.
12. Bitte bringen Sie Ihrem Kind bei, wie es sich entspannt und das Gaspedal mit Gefühl bedient; wie es mit Barrieren umzugehen hat, wenn Probleme auftreten und wie es das Auto stoppen kann.
13. Bevor Ihr Kind mit dem Auto spielt, sollten Sie sich diese Anleitung genau durchlesen und Ihrem Kind beibringen, wie er korrekt damit umgeht. Bewahren Sie diese Benutzeranleitung stets auf.