



ACTIONBIKES
M O T O R S



ORIGINAL BEDIENUNGSANLEITUNG

RENEBLADE ELEKTRO-KINDERQUAD

Artikelnummer: PR0019045

EINLEITUNG

Sehr geehrte Kundin, sehr geehrter Kunde,

wir möchten Sie zum Kauf Ihres neuen Mini-Quads der Marke Actionbikes beglückwünschen. Miweba ist Deutschlands größtes Kinderautohaus und bietet eine breite Palette an Kinder-Elektrofahrzeugen an. Alle Fahrzeuge entsprechen den derzeit gültigen Normen und verfügen somit über höchste Qualitätsstandards.

Damit Sie Ihr Elektro-Kinderquad mit voller Funktionsfähigkeit nutzen können und noch lange Freude daran haben, lesen Sie die Gebrauchsanleitung vor Inbetriebnahme sorgfältig durch.

Wir wünschen Ihnen viel Spaß beim Fahren!

Lesen Sie dieses gesamte Dokument vor der Inbetriebnahme und der ersten Benutzung aufmerksam durch. Es liegt in Ihrer Verantwortung, jeden Nutzer dieses Geräts in allen Sicherheitsvorkehrungen und Hinweisen sorgfältig und ordnungsgemäß zu unterweisen. Bewahren Sie diese Gebrauchsanleitung sicher und sorgfältig auf!

Wir lassen Sie nicht alleine!

Sollten Sie Hilfe bei der Inbetriebnahme oder bei der Instandhaltung Ihres Fahrzeugs benötigen, können Sie uns gerne unter der unten angegebenen Telefonnummer erreichen. So lassen sich alle Fragen schnell und unkompliziert in einem Telefonat klären. Alternativ können Sie uns auch eine Mail zuschicken. Unser Serviceteam steht Ihnen zudem gerne für Fragen rund um die Reparatur und den Austausch von Teilen zur Verfügung.

Miweba GmbH

 Gewerbepark 20
96149 Breitengüßbach

 09544 9879080

 info@miweba.de

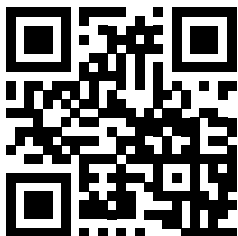

miweba.de



@miwebaTV



@miweba.de



@miwebagmbh

INHALTSVERZEICHNIS

1. Sicherheitshinweise	3
2. Lieferumfang	5
3. Produktübersicht	6
4. Montage	7
5. Bedienung	9
6. Ladehinweise	11
7. Sicherung	17
8. Wartung	12
9. Problembehandlung	15
10. Entsorgung	16
11. Technische Daten	17
12. Konformität	17

HILFE ZUM PRODUKT

Weitere Informationen wie YouTube-Aufbauvideos, die aktuelle Anleitung, FAQs zum Produkt sowie technische Daten finden Sie unter diesem Link.



Scannen Sie hierfür einfach den QR-Code.

l.miweb.de/reneblade

1. SICHERHEITSHINWEISE

Lesen Sie dieses gesamte Dokument vor der Inbetriebnahme und der ersten Benutzung aufmerksam durch. Es liegt in Ihrer Verantwortung, jeden Nutzer dieses Elektro-Kinderquads in allen Sicherheitsvorkehrungen und Hinweisen sorgfältig und ordnungsgemäß zu unterweisen. Bewahren Sie diese Gebrauchsanleitung sicher und sorgfältig auf! Kinder mit gestörtem Gleichgewichtssinn, eingeschränkten Reflexen und/oder Sehschwächen sowie Kinder unter 6 Jahren sollten dieses Fahrzeug nicht benutzen. Die Eltern übernehmen die volle Verantwortung für das Handeln ihrer Kinder. Um mögliche Risiken zu vermeiden/zu minimieren, sollte nur mit Helm, Handschuhen, Ellenbogen- und Knieschonern, sowie mit geeigneten Schuhen gefahren werden. Fahren Sie nicht auf nassen Straßen, im Regen oder durch Wasserlachen.

Hinweis:

Halten Sie das Fahrzeug immer an, bevor Sie in einen anderen Gang wechseln, um Schäden an Getriebe und Motor zu vermeiden. Erstickungsgefahr! Kleine Teile, nicht für Kinder unter 3 Jahren geeignet.

Folgende Hinweise sind unbedingt zu beachten und zu befolgen:

Das Quad darf ausschließlich auf geeignetem Untergrund gefahren werden. Es ist nicht für die Nutzung im Straßenverkehr zugelassen. Eine Benutzung auf Straßen, öffentlichen Plätzen oder Wegen (z. B. Feld- und Waldwegen oder Parkplätzen) ist verboten und kann strafrechtliche Folgen nach sich ziehen.

Während der Fahrt ist die Aufsicht eines Erwachsenen ständig erforderlich. Die Benutzung des Fahrzeugs darf ausschließlich für den vorgesehenen Zweck und gemäß den in dieser Bedienungsanleitung aufgeführten Anweisungen erfolgen. Verwenden Sie kein Zubehör, das nicht ausdrücklich vom Hersteller empfohlen wurde. Dieses Fahrzeug darf nur von einem Kind genutzt werden, Beifahrer sind nicht erlaubt. Es ist wichtig, dass Erwachsene ihre Kinder über sicheres Fahren und die richtige Nutzung unterrichten. Sorgen Sie dafür, dass Ihr Kind während der Fahrt die Räder nicht berührt und stets einen sicheren Abstand zu beweglichen Teilen einhält.

Führen Sie vor jeder Nutzung eine Routineinspektion des Quads durch. Überprüfen Sie alle Bestandteile, um sicherzustellen, dass es sich in einem technisch einwandfreien Zustand befindet. Verwenden Sie es niemals, wenn es Mängel oder Fehlfunktionen aufweist. Sollten während der Fahrt ungewöhnliche Geräusche, Rauch oder Gerüche auftreten, stoppen Sie das Fahrzeug sofort und lassen Sie es von qualifiziertem Personal reparieren. Verwenden Sie zur Reinigung keine Scheuermittel oder ätzenden Reinigungsmittel. Reinigen Sie das Quad nicht mit einem Hochdruckreiniger. Nach der Reinigung mit Wasser kann sich der Bremsweg vorübergehend verlängern. Testen Sie die Bremsen, bevor Sie das Quad wieder nutzen und schmieren Sie die Antriebskette mit geeignetem Schmiermittel (z. B. Kettenspray).

Laden Sie die Batterie vor der ersten Nutzung vollständig auf und wiederholen Sie dies nach jeder Fahrt. Auch bei Nichtnutzung sollte die Batterie 1x im Monat geladen werden, um Tiefentladung zu vermeiden. Tiefentladene Batterien können nicht erneut geladen werden. Das Quad muss während des Ladevorgangs ausgeschaltet sein. Das Laden sollte ausschließlich von Erwachsenen oder unter deren Aufsicht vorgenommen werden. Verwenden Sie nur Ladegeräte und Batterien, die vom Hersteller empfohlen werden. Prüfen Sie vor dem Ladevorgang den Zustand von Ladegerät, Kabel und Steckdose. Verwenden Sie keine beschädigten Komponenten. Lagern Sie die Batterie fern von Feuer, Funkquellen, Feuchtigkeit und extremen Temperaturen. Ein Kurzschluss der Batterie ist zu vermeiden.

Dieses Quad ist für Kinder ab 6 Jahren geeignet. Die maximale Traglast für dieses Fahrzeug beträgt 65 kg - Fahrer inklusive Gepäck dürfen diesen Wert nicht überschreiten. Fahren Sie nicht bei Dunkelheit, Schnee oder auf nassem, rutschigem oder steilem Gelände (max. Steigung: 15 Grad). Änderungen oder Modifikationen am Fahrzeug (z. B. An- oder Umbau nicht zugelassener Teile, Demontage von Originalteilen) sind nicht erlaubt und können Gefahren verursachen. Platzieren Sie das Quad niemals auf einem Untergrund, der Lüftungsschlitze blockieren könnte (z. B. Teppiche, Decken).

Verwenden Sie das Fahrzeug nur, wenn es vollständig montiert ist. Die Montage darf nur von Erwachsenen durchgeführt werden, da kleine Teile oder scharfe Kanten Gefahren darstellen können. Kleine Teile und Plastikverpackungen können eine Erstickungsgefahr darstellen und sind von Kindern fernzuhalten.

1. SICHERHEITSHINWEISE

(FORTSETZUNG)

Um Verletzungen zu vermeiden, halten Sie sämtliche Gliedmaßen fern von Fahrzeugketten, Getriebe, Motor, Reifen und Bremsen.

Dieses Quad ist nur für eine Person geeignet - nehmen Sie niemals Beifahrer mit.

Halten Sie das Fahrzeug fern von Feuchtigkeit, Feuerquellen und extremer Hitze. Tauchen Sie das Fahrzeug niemals in Wasser oder andere Flüssigkeiten.

Schließen Sie die Batterie in der korrekten Reihenfolge an.

Das Laden sollte ausschließlich von Erwachsenen oder unter deren Aufsicht vorgenommen werden.

Überprüfen Sie, ob das Ladegerät in einem gutem Zustand ist, einschließlich des Kabels und der Steckanschlüsse.

Verwenden Sie es auf keinen Fall, wenn es Beschädigungen aufweist.

Vermeiden Sie einen Kurzschluss der Batterie. Falls sich Rauch, Geruch oder Geräusche entwickeln, unterbrechen Sie den Ladevorgang! Lassen Sie die betroffenen Teile reparieren. Decken Sie das Fahrzeug nicht ab, sodass Lüftungsschlitze nicht blockiert werden können.

Verwenden Sie die Batterie nicht für andere Funktionen.

Tiefentladene Batterien können nicht erneut geladen werden.







Verwenden Sie ausschließlich die Batterie des Herstellers. Wenden Sie sich für den Erwerb einer neuen Batterie an Ihren Händler. Entsorgen Sie die alte Batterie ordnungsgemäß.

Hinweis:

Dieses Fahrzeug ist nach geltenden Gesetzen in Deutschland nicht für den Straßenverkehr zugelassen!

Sie dürfen deshalb nicht auf Straßen, öffentlichen Plätzen, Feld- und Waldwegen und auch nicht auf Parkplätzen fahren. Wer dennoch auf öffentlichem Grund von der Polizei angetroffen wird, läuft Gefahr wegen Fahrens eines nicht zugelassenen Fahrzeugs, eines Verstoßes gegen die Versicherungspflicht und evtl. Fahrens ohne Fahrerlaubnis zur Verantwortung gezogen zu werden. Tragen Sie zu Ihrem eigenen Schutz immer ausreichende Schutzkleidung. Schadensansprüche infolge eines Unfalls lehnen wir ab.

2. LIEFERUMFANG

Bezeichnung	Abbildung	Menge
Elektro-Kinderquad Reneblade (Montage erforderlich)		1
Ladegerät		1
Montagewerkzeug		1
Zündschlüssel		2
Schlüssel für Drosselschalter		2
Bedienungsanleitung oder QR-Code-Flyer		1

3. PRODUKTÜBERSICHT



4. MONTAGE

Wir empfehlen, dass das Mini-Quad von handwerklich affinen Personen zusammengebaut wird. Die durchschnittliche Montagedauer beträgt 30 – 40 Minuten. Die anschließende, erstmalige Ladezeit dauert ca. 12 Stunden.

Benötigtes Werkzeug

Im Lieferumfang sind zwar einige Werkzeuge beigelegt, empfohlen wird jedoch, zusätzlich handwerklich geprüfte und hochwertige Werkzeuge für die Montage und Wartung zu verwenden:

- Gabelschlüssel 10 mm/13 mm/17 mm/22 mm
- Inbusschlüssel 5 mm/6 mm/8 mm
- Luftpumpe mit Druckanzeige

Schritt 1: Kettenabdeckung

- A. 2 Innensechskantschrauben M6x10
- B. 3 Kreuzschlitzschrauben M4x12
- C. Abdeckung links
- D. Abdeckung rechts

1. Teil C am Mini-Quad anbringen. Teil A mit 6 mm-Inbusschlüssel befestigen.
2. Teil C und D ausrichten und B mit Schraubenzieher festziehen.

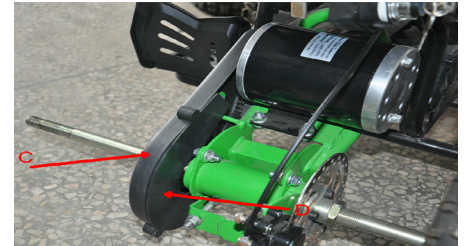
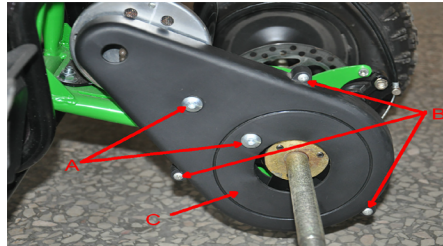

Schritt 2: Hinterreifen

- A. Pin
- B. Hinterachse
- C. Sicherungsmutter Hinterreifen
- D. Hinterreifen

1. A an B anbringen.
2. D an B anbringen.
3. C mit Werkzeugschlüssel festziehen.

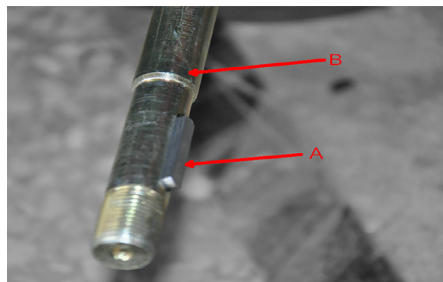

Schritt 3: Lenker

- A. 2 Lenker-Klemmen (Unterteil)
- B. 2 Sechskantschrauben M10x20
- C. Lenkstange
- D. 4 Sechskantschrauben M8x20
- E. 2 Lenker-Klemmen (Oberteil)
- F. 2 Sicherungsmuttern M10
- G. Lenker

1. A an C anbringen.
2. B durch A und C führen und F mit Werkzeugschlüssel festziehen.
3. G an A anbringen. E mit A ausrichten und D mit 8 mm-Werkzeugschlüssel festziehen.

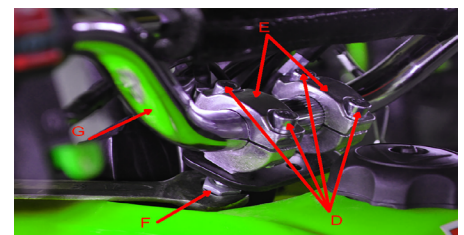
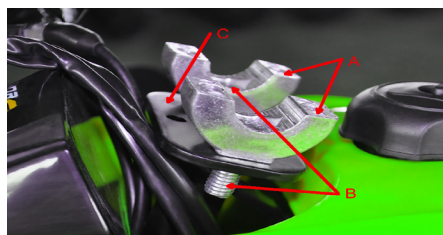

Achtung: Die Lenkstange sollte nach dem Festziehen nicht nach vorne oder hinten wackeln.

4. MONTAGE (FORTSETZUNG)

Schritt 4: Vorderreifen

- A. Querlenker (oben)
- B. Querlenker (unten)
- C. Achsschenkel
- D. Spurstangenhalter
- E. Sechskantschraube M8x25
- F. Spurstange
- G. Mutter M8
- H. Abstandshülse M8
- J. Schrauben M8x45
- K. 2 Sicherungsmuttern M8

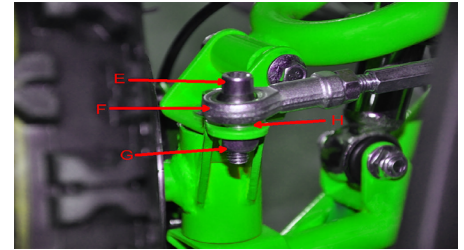
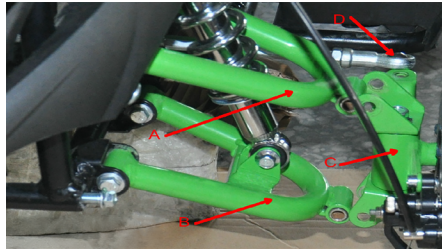

1. C mit A und B ausrichten.
2. Schrauben J durch A & C, und B und C führen. K mit Werkzeugschlüssel festziehen.
3. Sechskantschraube E durch F, H, E führen und H mit Werkzeugschlüssel festziehen.

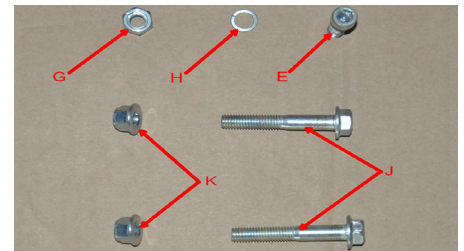
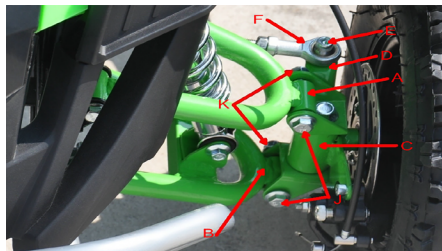

Schritt 5: Frontstoßstange

- A. 2 Schrauben M8x16
- B. Sicherungsmutter M8
- C. Vorderstoßstange
- D. Schraube M8x16

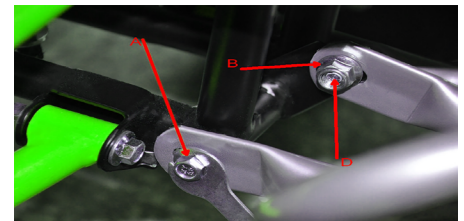
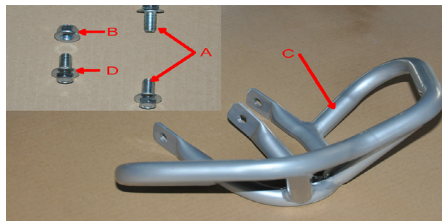

1. C am Mini-Quad anbringen.
2. A mit Werkzeugschlüssel festziehen.
3. B und D mit Werkzeugschlüssel festziehen.

Schritt 6: Heckstoßstange

- A. 4 Schrauben M8x16
- B. Heckstoßstange
- C. Sicherungsmutter M8

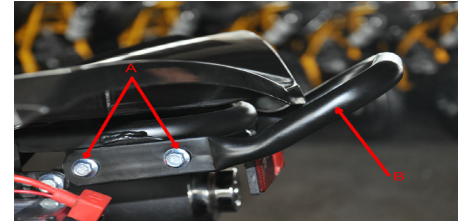
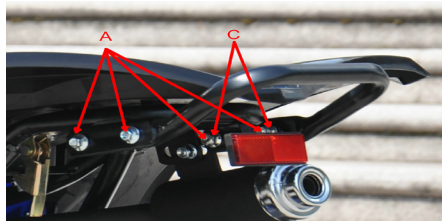

1. B am Mini-Quad anbringen.
2. A und C mit Werkzeugschlüssel festziehen.

Aufbauvideo

Die einzelnen Montageschritte können Sie auch im folgenden Aufbauvideo nachvollziehen (klicken Sie hierfür auf den Link oder scannen Sie den QR-Code):

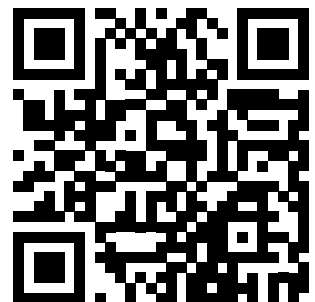

l.miweba.de/reneblade-aufbau

5. BEDIENUNG

Zündschloss

Das Zündschloss befindet sich auf der rechten Seite des Lenkers. Drehen Sie den Schlüssel im Uhrzeigersinn, um das Elektro-Kinderquad zu starten. Drehen Sie den Schlüssel gegen den Uhrzeigersinn, um das Elektro-Kinderquad auszuschalten.



Ladestandsanzeige

Die Ladestandsanzeige befindet sich ebenfalls auf der rechten Seite des Lenkers. Sie zeigt den aktuellen Ladestand der Batterie an.



Volle Batteriekapazität



Reduzierte Batteriekapazität



Batteriekapazität ≤ 10 %

Die Batterie muss geladen werden.



Drosselschalter

Den Drosselschalter finden Sie auf der linken Seite des Elektro-Kinderquads. Lassen Sie den Schlüssel nicht im Schloss, wenn das Elektro-Kinderquad in Betrieb ist.

L = 7 km/h
M = 13 km/h
H = 25 km/h



Hinweis:

Bitte ändern Sie die Geschwindigkeit über den Drosselschalter nur dann, wenn das Elektro-Kinderquad ausgeschaltet ist.

Safety Touch-Fußschalter

Der Safety Touch-Fußschalter ist auf der rechten Fußablage angebracht und ist ein wichtiger Sicherheitsmechanismus, der dazu beiträgt, das Fahrzeug im Notfall schnell zum Stillstand zu bringen.

Der Fußschalter funktioniert durch den einfachen Kontakt mit dem Fuß des Fahrers: Solange der Fuß auf dem Schalter bleibt, bleibt das Fahrzeug in Bewegung. Sollte der Fuß den Kontakt zum Schalter jedoch verlieren – etwa bei einem Sturz – wird das Fahrzeug sofort gestoppt.

Stellen Sie sicher, dass der Fußschalter stets frei von Verunreinigungen ist und der Fuß während der Fahrt stets in Kontakt mit dem Schalter bleibt.



5. BEDIENUNG

(FORTSETZUNG)

Fahren

Das Fahren mit einer Hand kann zum Verlust der Kontrolle über das Fahrzeug führen. Bewegen Sie den Drehgasgriff nur leicht, um sanft und nicht ruckartig anzufahren. Wenn Sie langsamer fahren möchten, lassen Sie den Drehgasgriff los und drücken Sie kontrolliert auf die Bremse für ein sanftes Anhalten. Vorder- und Rückbremse sollten gleichzeitig gedrückt aber nicht zu fest gedrückt werden, damit Sie nicht die Kontrolle über das Fahrzeug verlieren. Es darf nur mit entsprechender Schutzkleidung gefahren werden.

Checkliste vor jeder Fahrt

Lose Teile

Prüfen und sichern Sie alle Befestigungselemente vor jeder Fahrt. Vergewissern Sie sich, dass die Klemmschrauben der Lenkspindel richtig eingerastet sind. Es sollten keine ungewöhnlichen Klappergeräusche oder Geräusche von losen Teilen oder gebrochenen Komponenten zu hören sein. Wenn Sie sich nicht sicher sind, bitten Sie einen erfahrenen Mechaniker, dies zu überprüfen.

Bremse

Prüfen Sie die Bremse auf ihre Funktionstüchtigkeit. Wenn Sie den Hebel betätigen, sollte die Bremse eine positive Bremswirkung haben.

Rahmen, Gabel und Lenker

Prüfen Sie auf Risse oder gebrochene Verbindungen. Obwohl Rahmenbrüche selten sind, kann es vorkommen, dass eine aggressive Fahrweise den Rahmen verbiegt oder bricht. Machen Sie es sich zur Gewohnheit, Ihren Rahmen regelmäßig zu überprüfen.

Reifendruck

Untersuchen Sie die Reifen regelmäßig auf übermäßigen Verschleiß, prüfen Sie regelmäßig den Reifendruck und füllen Sie bei Bedarf den Luftdruck auf. Wenn Sie eine Reifenpanne haben, kann der Schlauch geflickt oder ein neuer Schlauch in einer autorisierten Werkstatt gekauft werden.

Schutzausrüstung

Tragen Sie immer geeignete Schutzausrüstung wie einen Schutzhelm, Ellbogen- und Knieschützer. Tragen Sie immer Schuhe (Schnürschuhe mit Gummisohlen), fahren Sie nie barfuß oder in Sandalen und halten Sie die Schnürsenkel gebunden und aus dem Weg der Räder, des Motors und des Antriebssystems.

6. LADEHINWEISE

Hinweis:

Nur ein Erwachsener darf die Batterie aufladen! Die Polarität der Batterie darf nicht vertauscht werden. Öffnen Sie niemals die Batterie oder das Ladegerät. Trennen Sie Ihr Elektro-Kinderquad vor sämtlichen Reinigungs- und Wartungsarbeiten immer von der Stromversorgung.

Nur ein Erwachsener darf die Batterie aufladen.

Das Elektro-Kinderquad muss während des Ladevorgangs ausgeschaltet sein.

Laden Sie Ihr Elektro-Kinderquad vor der ersten Inbetriebnahme für 12 Stunden auf.

Laden Sie Ihr Elektro-Kinderquad nach jeder Nutzung vollständig auf.

Laden Sie Ihr Elektro-Kinderquad auch bei Nichtnutzung 1x im Monat auf, um eine Tiefentladung der Batterie zu vermeiden und um die Lebenserwartung der Batterie zu erhalten. Die durchschnittliche Lebensdauer dieser Batterie liegt bei 250 Ladevorgängen.

Die Fahrdauer nach voller Aufladung beträgt bis zu 45 Minuten.

Der Ladevorgang dauert 6 – 8 Stunden.

Eine rot leuchtende LED am Ladegerät zeigt an, dass die Batterie gerade aufgeladen wird.

Eine grün leuchtende LED am Ladegerät zeigt an, dass die Batterie vollständig ist.

Verwenden Sie nur Original Batterie und Ladegerät.

Verwenden Sie die Batterie oder das Ladegerät nicht für ein anderes Produkt oder für andere Zwecke.

Das Ladegerät darf nur verwendet werden, wenn es sich in einem technisch einwandfreien Zustand befindet.

Bei Mängeln oder Defekten jeglicher Art ist das Ladegerät unverzüglich auszutauschen.

Achtung:

Falls Flüssigkeit aus der Batterie austritt, vermeiden Sie jeglichen Körperkontakt mit dieser.

Geben Sie die beschädigten Batterie mit Schutzhandschuhen in eine intakte Plastiktüte und entsorgen Sie sie gemäß den Entsorgungshinweisen.

Eine rot leuchtende LED am Ladegerät zeigt an, dass die Batterie gerade aufgeladen wird.

Eine grün leuchtende LED am Ladegerät zeigt an, dass die Batterie vollständig ist.

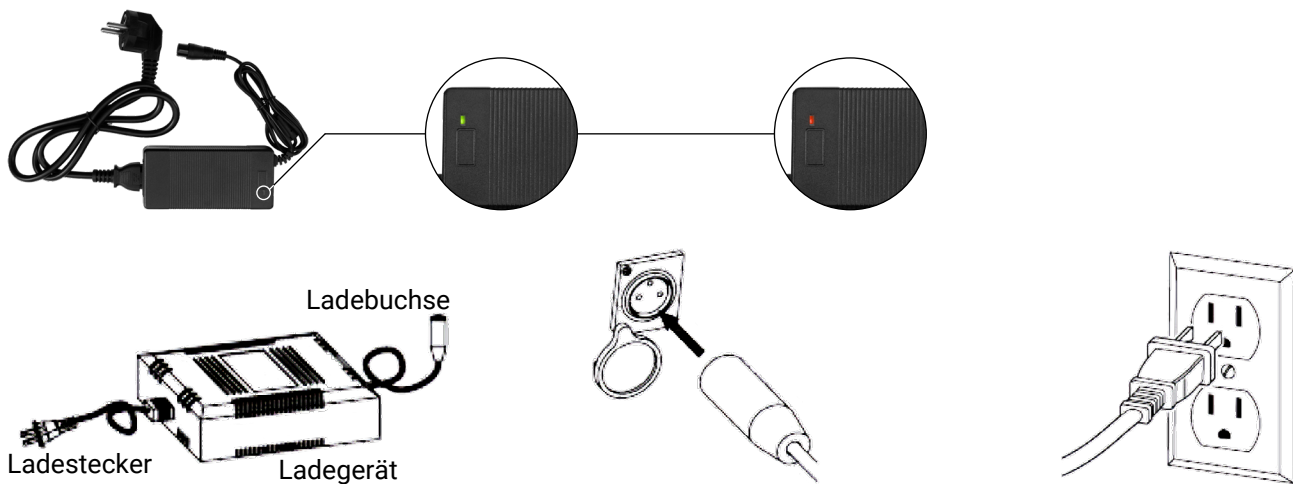

Schalten Sie das Elektro-Kinderquad vor dem Aufladen aus. Stecken Sie das Ladegerät in den Ladeanschluss.

Stecken Sie den Stecker des Ladegeräts in eine Steckdose. Wenn die LED auf dem Ladegerät nicht aufleuchtet, überprüfen Sie die Stromversorgung und probieren Sie es ggf. an einer anderen Steckdose.

8. WARTUNG

- Untersuchen Sie Ihr Mini-Quad regelmäßig auf Verschleißerscheinungen und Mängel jeglicher Art. Überprüfen und reinigen Sie es regelmäßig und ordnungsgemäß, um so dessen Qualität zu erhalten.
- Platzieren Sie Ihr Mini-Quad nicht zu lange in der Sonne oder an feuchten Orten. Halten Sie es sauber.
- Benutzen Sie dieses Fahrzeug nur, wenn es sich in einem einwandfreien Zustand befindet. Wenn Sie Mängel feststellen, beseitigen Sie diese sofort. Lassen Sie sämtliche Schäden beseitigen und ersetzen Sie etwaige verschlissene Teile stets, bevor Sie das Fahrzeug wieder verwenden.
- Reinigen Sie das Kinder-Elektrofahrzeug bei Bedarf mit einem feuchten Tuch. Verwenden Sie zur Reinigung keinesfalls Lösungsmittel oder aggressive Mittel jeglicher Art. Reinigen Sie es keinesfalls mit Wasserdruck. Trocknen Sie das Fahrzeug anschließend gründlich.
- Nehmen Sie keine Reparaturen selbstständig vor, sondern kontaktieren Sie vorher Ihren Händler und lassen Sie sich beraten. Reparaturen und technische Instandsetzungen müssen stets durch autorisiertes Fachpersonal erfolgen.
- Falls Sie sich in Ihrer Beurteilung hinsichtlich der Montage, Reinigung, Wartung oder Benutzung unsicher fühlen oder wenn Zubehör fehlt, kontaktieren Sie Ihren Händler, ehe Sie selbstständig mit dem Fahrzeug hantieren.
- Verwenden Sie gelegentlich Schmieröl, um bewegliche Teile wie die Kette zu schmieren.
- Halten Sie das Fahrzeug von Wärmequellen wie Öfen und Heizungen, fern.
- Schalten Sie Ihr Kinder-Elektroquad immer aus, wenn Sie es nicht benutzen.
- Wenn die Anschlussleitung dieses Fahrzeugs beschädigt ist, wenden Sie sich an Ihren Hersteller und lassen Sie sie durch eine qualifizierte Elektrofachkraft ersetzen.

Prüfen der Federung vorne

Die Front-Federung können Sie testen, indem Sie die Vorderbremse anziehen und die Vorderseite des Fahrzeugs nach unten drücken.

Die Federung sollte weich sein und das Fahrzeug wieder nach oben drücken. Überprüfen Sie die Federung auf Leckagen und Deformationen.

Wenn Sie Fehler oder Beschädigungen an der Federung feststellen, sollten Sie diese sofort reparieren oder austauschen lassen.

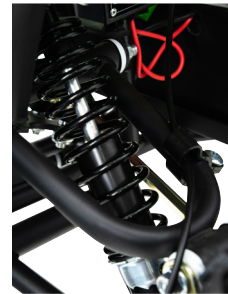

Reifendruck prüfen und korrekt einstellen

Die Reifenpumpen an Tankstellen sind primär für KFZ-Reifen ausgelegt. Wenn Sie eine solche Anlage verwenden, gehen Sie besonders vorsichtig vor. Füllen Sie Luft nur stoßweise in kurzen Intervallen ein und lassen Sie überschüssige Luft sofort ab, falls der Reifen überfüllt wurde. Pumpen Sie die Reifen nur im kalten Zustand auf.

Wichtig:

Die Reifen sind der einzige Kontaktpunkt zwischen dem Mini-Quad und dem Untergrund. Aufgrund der geringen Auflagefläche ist es von entscheidender Bedeutung, dass sich alle Reifen stets in einem einwandfreien und verkehrssicheren Zustand befinden. Prüfen Sie die Reifen regelmäßig auf Verschleiß, Risse, Verformungen oder Beschädigungen. Sollten Mängel festgestellt werden, lassen Sie diese sofort von qualifiziertem Fachpersonal beheben.

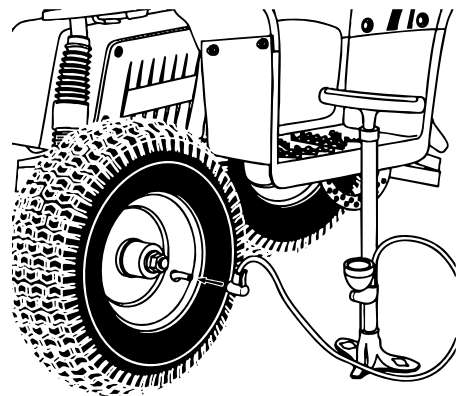

Die Montage der Reifen sollte ausschließlich von Fachkräften durchgeführt werden, um die Sicherheit zu gewährleisten. Achten Sie darauf, dass die Profiltiefe mindestens 2 mm beträgt. Unterschreiten Sie diesen Wert keinesfalls. Für den Austausch oder die Beschaffung neuer Reifen wenden Sie sich an Ihren Händler.

8. WARTUNG

(FORTSETZUNG)

Einstellung der Bremsen

Ihr Elektro-Kinderquad ist mit gelochten Scheibenbremsen vorne und hinten ausgestattet.

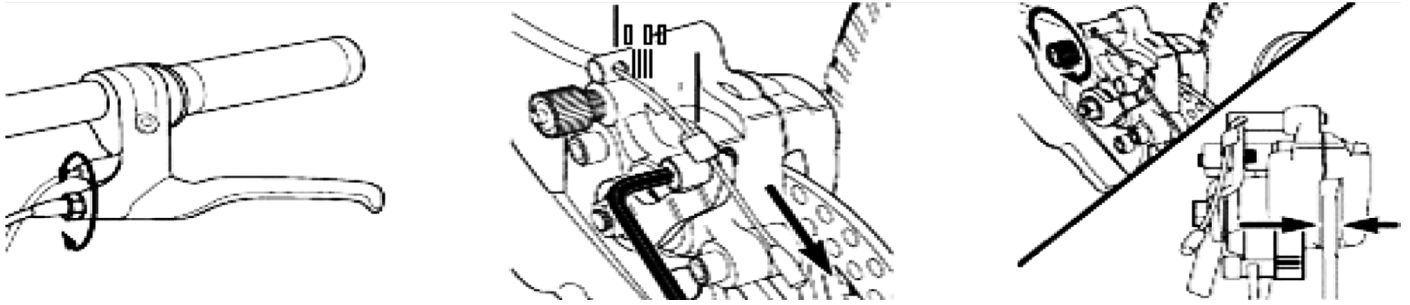

1. Drehen Sie an der Schraube, um die gewünschte Intensität beim Bremsen zu erhalten.

2. Das Bremskabel hinter dem rechten Hinterrad sollte zwischen dem Ende des Kabels und dem Ankerbolzen 37 – 44 mm betragen,

3. Falls die Bremsscheibe am Bremsbelag reibt, drehen Sie am Bremsattel, bis die Bremsscheibe mittig zwischen dem Bremsbelag liegt.

Achtung:

Die Bremsen Ihres Mini-Quads können beim Bremsvorgang abrupt die Reifen blockieren, was das Risiko eines Sturzes erhöht. Eltern sollten daher gemeinsam mit ihrem Kind das sichere Bremsen üben, um es auf die Bremswirkung des Fahrzeugs vorzubereiten und plötzliche Stürze aufgrund unerwarteter Bremsmanöver zu vermeiden.

Austausch der Sicherung

Zum Austausch der Sicherung gehen Sie wie folgt vor:

1. Öffnen Sie das Batteriefach, um Zugang zur Sicherung zu erhalten.
2. Überprüfen Sie, ob die Sicherung durchgebrannt ist. Ist dies der Fall, öffnen Sie den Sicherungshalter.
3. Ersetzen Sie die defekte Sicherung ausschließlich durch eine neue Sicherung mit derselben Stromstärke. Die Stromstärke, angegeben in Ampere (A), ist in der Regel auf der Oberseite der Sicherung vermerkt.



Sicherungsabdeckung

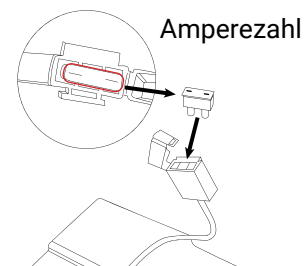

Amperezahl

Hinweis:

Verwenden Sie keine Sicherungen mit abweichender Stromstärke, da dies das Fahrzeug beschädigen und die Sicherheit beeinträchtigen kann.

Kettenpflege und -einstellung

Die Antriebskette darf weder zu straff noch zu locker gespannt sein. Sie sollte bei leichtem Druck mit dem Finger etwas nachgeben, jedoch im Ruhezustand gerade verlaufen, ohne durchzuhängen. Eine zu lockere Kette kann zu erhöhtem Verschleiß oder Beschädigungen führen. Vermeiden Sie zudem eine zu straff gespannte Kette, da dies die Zahnräder und Lager unnötig belastet.

Achten Sie darauf, dass die Kette beim Schieben des Fahrzeugs keine ungewöhnlich lauten Geräusche verursacht. Schmieren Sie die Kette regelmäßig mit einem geeigneten Kettenöl, um eine einwandfreie Funktion und eine längere Lebensdauer sicherzustellen.



Kettenabdeckung

8. WARTUNG

(FORTSETZUNG)

Lagerung

Für die ordnungsgemäße Lagerung des Elektro-Kinderquads sind folgende Schritte zu beachten:

1. Stellen Sie sicher, dass Ihr Mini-Quad ausgeschaltet ist.
2. Schützen Sie die Federung mit einer passgenauen Kunststoffabdeckung, um diese vor direkter Feuchtigkeit und Schmutz zu bewahren.
3. Decken Sie das Fahrzeug mit einem atmungsaktiven Material ab, das Feuchtigkeit entweichen lässt. Vermeiden Sie großflächige Abdeckungen aus Plastik oder lackierten Materialien, da sich darunter Feuchtigkeit sammeln und Kondenswasser bilden könnte.
4. Decken Sie das Fahrzeug mit einem atmungsaktiven Material ab. Vermeiden Sie Plastik oder lackierte Abdeckungen, da diese Feuchtigkeit einschließen können.
5. Lagern Sie das Quad an einem trockenen, unbeheizten Ort, der frei von Feuchtigkeit ist.
6. Laden Sie die Batterie auch bei längerer Nichtnutzung 1x im Monat auf, um eine Tiefentladung zu vermeiden.

Wiederinbetriebnahme

Möchten Sie Ihr Elektro-Kinderquad nach längerer Einlagerung wieder in Betrieb nehmen, gehen Sie wie folgt vor:

1. Entfernen Sie die Abdeckung und reinigen Sie das Fahrzeug.
2. Prüfen Sie den Ladezustand der Batterie und laden Sie sie bei Bedarf vollständig auf.
3. Kontrollieren Sie alle sicherheitsrelevanten Komponenten und führen Sie Funktionsprüfungen durch. Testen Sie das Fahrzeug zunächst bei geringer Geschwindigkeit, um sicherzustellen, dass es einwandfrei funktioniert.

FAQ-Videos

Um Ihnen die Wartung Ihres Elektro-Kinderquads zu erleichtern, finden Sie im Folgenden zwei QR-Codes, die Sie direkt zu hilfreichen FAQ-Videos führen. In diesen Videos werden wichtige Wartungsarbeiten erklärt (klicken Sie hierfür auf den Link oder scannen Sie den QR-Code):

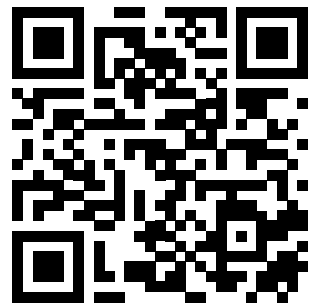

l.miweba.de/reneblade-faq-1

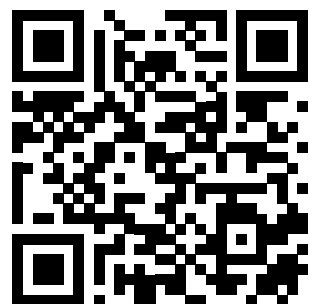

l.miweba.de/reneblade-faq-2

9. PROBLEMBEHANDLUNG

Fehlerbeschreibung	Mögliche Ursache	Lösung
Das Fahrzeug fährt nicht.	Die Batterie ist zu schwach.	Bitte laden Sie die Batterie nach jedem Gebrauch, mindestens jedoch 1x im Monat für 6 – 8 Stunden auf, um die Batteriezellen aktiv zu halten und eine Tiefentladung der Batterie zu vermeiden.
	Das Ladegerät ist defekt.	Kontaktieren Sie Ihren Händler für den Erwerb eines neuen Ladegeräts.
	Die Batterie hat das Ende ihrer Lebensdauer erreicht.	Wenden Sie sich an Ihren Händler für den Erwerb einer neuen Batterie.
Das Fahrzeug stoppt plötzlich.	Die Batterie ist zu schwach.	Bitte laden Sie die Batterie nach jedem Gebrauch, mindestens jedoch 1x im Monat für 6 – 8 Stunden auf, um die Batteriezellen aktiv zu halten und eine Tiefentladung der Batterie zu vermeiden.
	Die Kabelverbindungen sind lose oder durchgebrannt.	Kontrollieren Sie alle Kabelverbindungen oder tauschen Sie die Sicherung aus.
	Die Sicherung wurde aufgrund von Überlastung ausgelöst.	Beachten Sie die maximale Zuladung von 65 kg. Diese darf nicht überschritten werden. Verringern Sie ggf. die Beladung und stecken Sie die Sicherung wieder ein.
	Der Motor oder die Elektronik ist beschädigt.	Kontaktieren Sie Ihren Händler.
Das Fahrzeug fährt nicht länger als 30 Minuten.	Die Batterie ist zu schwach.	Bitte laden Sie die Batterie nach jedem Gebrauch, mindestens jedoch 1x im Monat für 6 – 8 Stunden auf, um die Batteriezellen aktiv zu halten und eine Tiefentladung der Batterie zu vermeiden.
	Die Bremsen sind falsch eingestellt.	Stellen Sie die Bremsen richtig ein und kontaktieren Sie Ihren Händler, wenn Sie sich in Ihrer Beurteilung unsicher fühlen.
	Die Batterie hat das Ende ihrer Lebensdauer erreicht.	Wenden Sie sich an Ihren Händler für den Erwerb einer neuen Batterie.
Die Fahrzeugkette macht laute oder knarrende Geräusche.	Die Kette ist zu trocken.	Schmieren Sie die Kette.
Das Fahrzeug fährt stotternd und unregelmäßig.	Die Fahrbedingungen sind nicht angemessen.	Verwenden Sie das Fahrzeug nur auf glatten, ebenen und trockenen Flächen.
	Niedriger Reifendruck.	Prüfen Sie den Reifendruck und korrigieren Sie ihn ggf.
	Das Fahrzeug ist überladen.	Minimieren Sie die Fahrzeugbelastung. Schaltet sich das Fahrzeug aufgrund einer Überlastung aus, ist der Motor überhitzt. Warten Sie 10 Minuten, bevor Sie das Fahrzeug wieder anschalten.
Das Fahrzeug fährt manchmal und manchmal nicht.	Die Kabelverbindungen sind lose.	Kontrollieren Sie die Kabelverbindungen.
	Der Motor oder die Elektronik ist beschädigt.	Kontaktieren Sie Ihren Händler.

9. PROBLEMBEHANDLUNG

(FORTSETZUNG)

Fehlerbeschreibung	Mögliche Ursache	Lösung
Das Fahrzeug bremst nicht.	Die Bremsen sind falsch eingestellt.	Stellen Sie die Bremsen richtig ein und kontaktieren Sie Ihren Händler, wenn Sie sich in Ihrer Beurteilung unsicher sind.
Das Ladegerät wird während des Ladens warm.	Dies ist normal und stellt kein Problem dar.	Keine Handlung notwendig.

10. ENTSORGUNG

Achtung: Dieses Gerät darf am Ende seiner Lebensdauer nicht über den normalen Haushaltsmüll entsorgt werden, sondern muss an einem Sammelpunkt für das Recycling von elektrischen und elektronischen Geräten abgegeben werden. Nähere Informationen erhalten Sie bei der zuständigen Entsorgungsstelle Ihrer Gemeindeverwaltung. Die Werkstoffe sind gemäß ihrer Kennzeichnung wiederverwertbar. Mit der Wiederverwendung, der stofflichen Verwertung oder anderen Formen der Verwertung von Altgeräten leisten Sie einen wichtigen Beitrag zum Schutz der Umwelt.



Europäische Entsorgungsrichtlinie 2012/19/EU

Entsorgen Sie Ihr Fahrzeug **in keinem Fall** über den normalen Hausmüll. Entsorgen Sie das Gerät ausschließlich über einen kommunalen oder zugelassenen Entsorgungsbetrieb. Beachten Sie hierbei die aktuell geltenden Vorschriften. Erkundigen Sie sich im Zweifelsfall bei Ihrer Stadt- bzw. Gemeindeverwaltung nach einer sach- und umweltgerechten Entsorgungsmöglichkeit.



Batterien/Akkus

Batterien/Akkus können Giftstoffe enthalten, die der Gesundheit und der Umwelt schaden. Dieses Produkt enthält Batterien, die der Europäischen Richtlinie 2006/66/EG unterliegen und **in keinem Fall** mit dem normalen Hausmüll entsorgt werden dürfen. Entsorgen Sie Batterien/Akkus unbedingt entsprechend den geltenden gesetzlichen Bestimmungen. Entfernen Sie vor der Entsorgung dieses Geräts alle Batterien/Akkus und geben Sie diese an einer Annahmestelle für das Recycling von Batterien oder elektrischen und elektronischen Geräten ab.



Recycling

Ihr neues Gerät wurde auf dem Weg zu Ihnen durch die Verpackung geschützt. Verpackungsmaterialien können dem Rohstoffkreislauf wieder zugeführt werden. Bitte helfen Sie mit und entsorgen Sie die Verpackung umweltgerecht. Über aktuelle Entsorgungswege informieren Sie sich bei Ihrem Händler oder über Ihre kommunale Entsorgungseinrichtung.

11. TECHNISCHE DATEN



Produktmaße (L x B x H)	117 x 67 x 76 cm
Achsabstand	70 cm
Bodenfreiheit	19 cm
Sitzhöhe	53 cm
Produktgewicht	56 kg
Max. Zuladung	65 kg
Sicherheit	Safety Touch-Fußschalter
Alter	Ab 6 Jahren
Antrieb	Elektromotor
Motorart	Elektro
Motor	48 V 1000 W
Bremsen	Gelochte Scheibenbremsen vorne und hinten
Start	Zündschloss
Getriebe	Vortwärts, Rückwärts- und Neutralgang
Geschwindigkeit	Ca. 25 km/h (je nach Beladung)
Batterie	4x 12 V 12 Ah
Ladezeit	6 – 8 Stunden
Reifen	Vorne 14x4.10-6, hinten 14x5.00-6
LED-Beleuchtung	Scheinwerfer vorne, zuschaltbar

Technische Änderungen ohne vorherige Ankündigung und Irrtum vorbehalten.

12. KONFORMITÄT

Mit dem CE-Zeichen erklärt der Inverkehrbringer, dass das Produkt die grundlegenden Anforderungen und Richtlinien der europäischen Bestimmungen erfüllt.

Miweba GmbH

 Gewerbepark 20
96149 Breitengüßbach
 09544 9879080
 info@miweba.de

 **MIWEBA.DE**
 /miwebagmbh  /miwebaTV  /miweba.de