

12"-20"

ZERTIFIKAT

Kinderfahrrad

Modell: _____

Farbe: _____

Prüfer: _____

Datum: _____



1. Auswahl eines passenden Fahrrads



1. Setzen Sie sich auf das Oberrohr des Fahrrads
2. Stellen Sie sich zwei Schritte/eine Schulterbreite vom Fahrrad weg.
3. Jetzt sollte kein Kontakt zwischen Ihnen und dem Fahrrad herrschen. Die Beinlänge des Fahrers sollte mindestens 2,54cm länger als als die Fahrradhöhe sein.

2. Teilliste

- | | |
|---------------------|--------------------|
| 1. Lenkergriff | 10. Antriebshebel |
| 2. Vorderbremse | 11. Kettenrad |
| 3. Lenker | 12. Kettenschutz |
| 4. Korb | 13. Stützrad |
| 5. Vorderbremsgriff | 14. Stützradhalter |
| 6. Vordere Feder | 15. Verstau-Kiste |
| 7. Vordere Gabel | 16. Sitz |
| 8. Vorderrad | 17. Rahmen |
| 9. Pedale | |

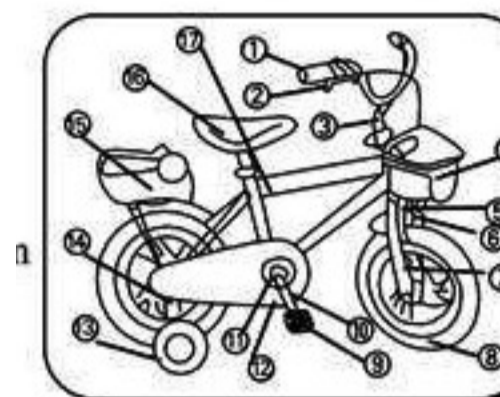

(Es bestehen Unterschiede zwischen den verschiedenen Modellen!)

3. Montage

(1) Kotflügel, Bremse und Rad montieren

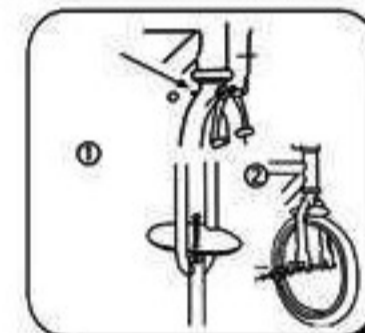

Drehen Sie die vordere Gabel um, vorderer Kotflügel muss mit dem kleinen Ende nach vorne mit einem "Klick" befestigt werden.

- (1) Schraube für vorderen Bremshebel an vordere Gabel montieren: Die Teile um die / in der Gabel und Speiche

(5) Verstau-Kiste montieren

Wenn das Fahrrad mit einer Verstau-Kiste geliefert wurde, muss diese auf dem Gepäckträger montiert werden. (siehe Bild) Mit den Bolzen und Muttern montieren.

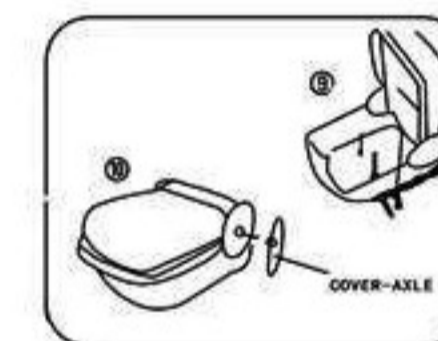

(6) Sattel montieren

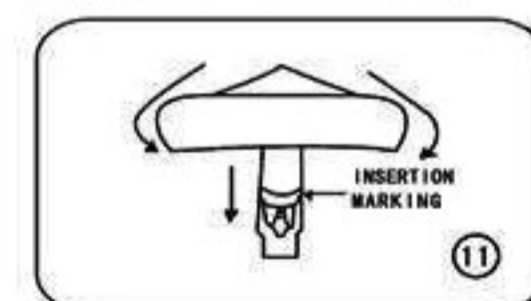

Sattelstange in Öffnung stecken bis zur Minimum-Markierung, Richtung und geeignete Höhe einstellen und mit Bolzen und Muttern befestigen. (18Nm Drehmoment)

(7)

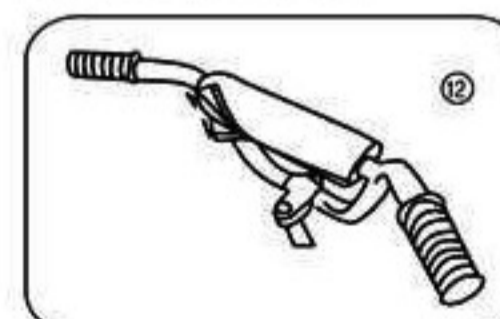

Schaumstoffleiste und Abdeckung (Fig.12) anbringen

(9) Bremshebel montieren

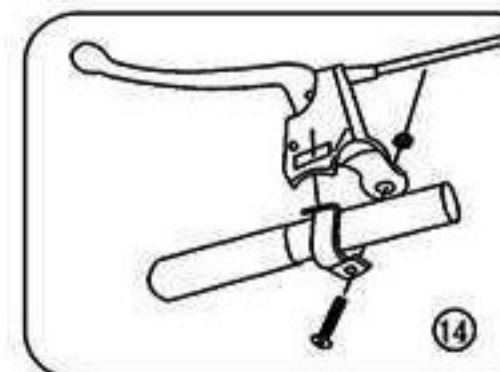

(8) Korb montieren

Korbhalterung mit Schrauben, Muttern, Unterlegscheiben etc. montieren und befestigen.

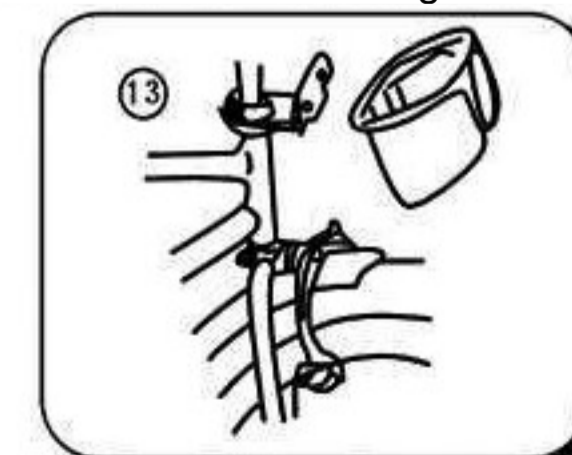

Bremse an Lenker befestigen (siehe Bild), Stellen Sie sicher, dass Sie rechts und links entsprechend richtig montiert haben.

Schritt 6: Wenn die Bremse sich nicht gleichmäßig lösen lässt, Befestigungsschraube lösen und dann je nach Bedarf einstellen und vorsichtig wieder befestigen.

Schritt 7: Bremsbacken und Felge parallel lassen. Wenn nötig Mutter der Bremsbacken lösen und nachziehen.

Schritt 8: Wenn nötig Bremsbacken wechseln

8) Wenn das Fahrrad eine Rücktrittbremse hat, sollte die Brems-Box stets sauber sein, da sie sonst nicht einwandfrei funktioniert.

9) Wenn die Fahrradkette abfällt, Länge der Kette prüfen, Hinterrad abnehmen und wieder aufsetzen, an der Kette ziehen, um sie zu befestigen. Oder Kettenrad prüfen, drauf klopfen, wenn es nicht schlenkert.

10) Sitz befestigen: Mutter der Sattelstütze lösen, Sattel richten und wieder festschrauben. Sitzklemme befestigen, wenn es noch wackeln sollte.

6. Bitte beachten

- das Design, die Konstruktion und alle Teile dieses Kinderfahrrads ähneln Erwachsenen-Fahrrädern, daher gelten die gleichen Punkte bei Reparaturen

- benutzen Sie das Fahrrad nicht als Transport-Hilfsmittel

- nicht auf Rolltreppen fahren!

- das Kind während dem Erlernen des Radfahrens im Auge behalten!

- Kind muss vor jeder Fahrt eingewiesen werden

- bitte bei jedem Defekt von Fachmann reparieren lassen, Kinder sollten nicht versuchen, es selbst zu reparieren

- bitte keine kaputten Kabel benutzen/davor reparieren

- Lassen Sie Ihr Kind nicht in Kontakt mit der Kette, dem Kettenrad und dem Rad kommen; Verletzungsgefahr!

- das Fahrrad ist für Kinder von 4-10 Jahren

7. Ausführungen

GB14746-2006

4. Montage der Bremse

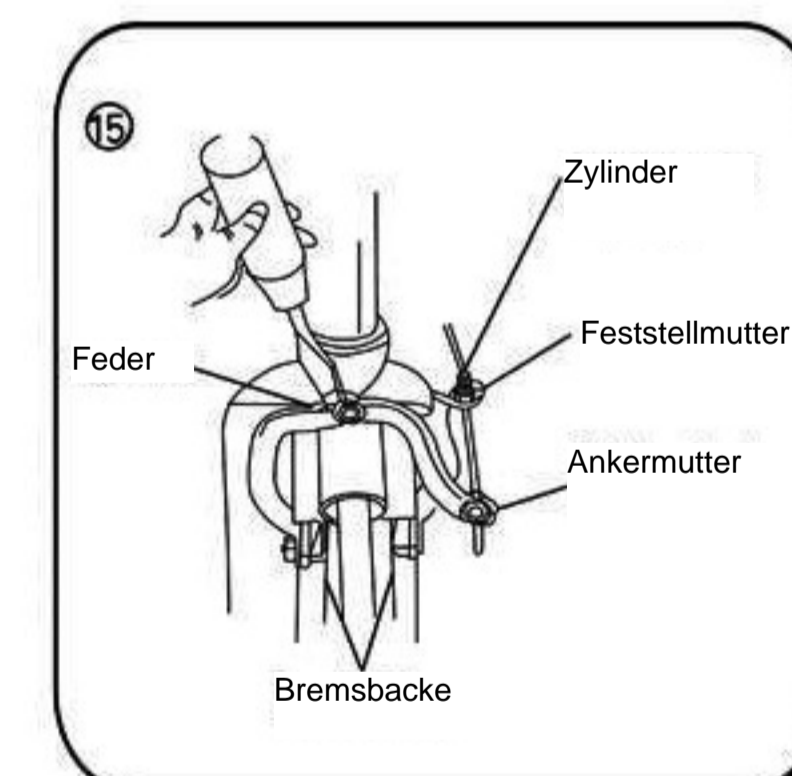

Wenn der Abstand zwischen Bremsbacken und Felge zu gering ist, Zylinder lösen und dann Mutter festziehen. Andernfalls den Zylinder festziehen. (mehr Infos unter Punkt 5,2-7). Um die Felge und Bremsbacken so zu halten, muss mit einem Schraubenschlüssel der mittlere Sockel der Bremsbacken fixiert werden. Dann müssen die Muttern am anderen Ende des Schraubenlochs befestigt werden.

5. Wartung und tägliche Überprüfung

() Achtung

Stützräder und Sitz müssen auf die benötigte Höhe eingestellt werden. (siehe "Montage")

Vorder-, Mittel-, und Hinterrahmen sowie Räder sollten nach zwei Wochen normaler Benutzung nachgeprüft/angepasst werden.

Lackierte Teile sollten nicht PVC-Stoffen in Verbindung kommen und nicht mit feuchten Tüchern gereinigt werden, da so der Glanz verloren gehen, sich ablösen oder Blasen bilden kann. Qualitäts-Fahrrad-Lichter sollten nach einem Jahr gesäubert werden.

Galvanisierende Teile immer mit Nähmaschinenöl reinigen. Schmiere ist für solche Verschleißteile immer notwendig. Es sollte zwei Mal im Jahr geschmiert werden. Beim Austausch von Schlössern etc. auch beachten.

(2) Standard-Reparaturen und Pflege

1) Wenn der Konus locker ist, muss die Feststellmutter entfernt werden, der Gabelkonus festgezogen werden (unter dem Reflektor-Träger). Stellen Sie die vordere Gabel ein, bis sie angemessen festgezogen ist, dann die Feststellmutter wieder festziehen.

2) Vorderachse montieren: Mutter lösen, Fläche zwischen "Staubabdeckung" und "Lager und Haltebügel" gering halten, das Rad zentral zwischen Gabelblatt halten und die Mutter befestigen.

3) Hinterachse montieren: Linke Achsmutter und Ketten-Befestigungsmutter lösen, drehen Sie die "Staubabdeckung", bis es ganz nah am "Lager und Haltebügel" ist, das Rad zentral zwischen den Gabelblättern halten, dann die Muttern befestigen. Beachten Sie dabei, dass die Kette nicht zu fest gezogen wird.

4) Mittelachse montieren: Die linke Mutter der Mittelachse lösen. Die Fläche zwischen "festem Konus" und "Lager und Haltebügel" gering halten, dann Mutter befestigen.

5) Ist der Splint locker, klopfen Sie nur auf die Splintmutter, bis sie fest ist.

6) Kettenrad montieren: Das Fahrrad umdrehen (auf weichem Boden, um Sitz und Lenker zu schonen), Hinterrad abnehmen, die Lagerabdeckung nah zur Mitte wenden. Eventuell muss die Lagerabdeckung abgenommen werden und die Unterlegscheibe gesäubert werden, dann noch einmal montieren.

7) Bremse montieren:

Schritt 1: Zylinder drehen, bis er abflacht und dann zurücksetzen

Schritt 2: Anker Mutter-Kabel lösen

Schritt 3: Zusammendrücken, damit die Bremsbacken weiterhin gegen die Felge drücken. Mit einem Strick festbinden.

Schritt 4: Am Ende des Kabels mit einer Zange ziehen und festhalten, weitere Anker Mutter befestigen.

Schritt 5: Rad drehen, die Bremsen sollten die Felge niemals berühren.

Vorderachse zwischen Gabel und Blatt montieren, damit die Achse an den Löchern am Ende der Gabelblätter befestigt werden kann. Halteteile, Unterlegscheiben und Achsmuttern an beide Seiten der Achse montieren und die Achsmuttern befestigen. Sicherstellen, dass die Achse mittig zwischen den Gabelblättern bleibt. Schraubenschlüssel benutzen, um die Achsmuttern festzuziehen. (Bild 2)

(2) Lenker montieren

Oberrohr der vorderen Gabel in Steuerrohr stecken, Lenker auf minimalste Einschubs-Markierung stellen und geeignete Tiefe bestimmen. Vor dem Festziehen Lenker in Vorwärts-Richtung befestigen. (auf 18N.m festziehen)



(3) Pedale montieren

"R" und "L" für "Rechts" und "Links" auf den Pedalen.
"R" an Kurbelarm rechts montieren und "L" an die linke Seite.. Festziehen, damit sie nicht lose sind.

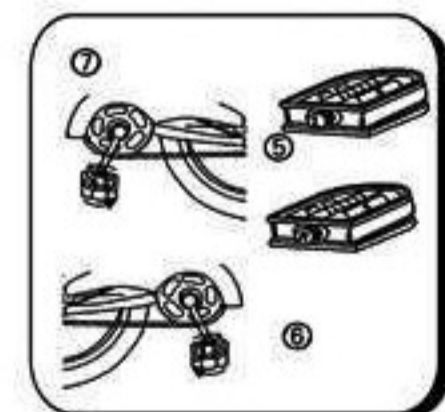

(4) Hinterrad und Gepäckträger montieren

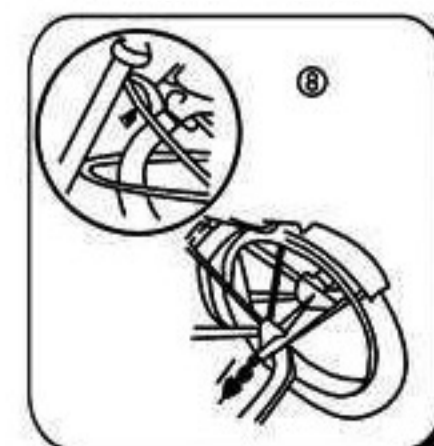

Um Hinterachsmutter und Halterungen zu lösen (nicht die dünnere Mutter lösen), muss die Gepäckträger-Stange montiert werden, die Halterungen, Kotflügel, Stützräder, Unterlegscheibe und Muttern. Die kleinen Räder auf die richtige Höhe einstellen, dann die Muttern zu 30N Drehmoment festziehen. Obere Metallstange des Gepäckträgers befestigen.