



ACTIONBIKES
M O T O R S



ORIGINAL BEDIENUNGSANLEITUNG

BALANCE BIKE 12 ZOLL ELEKTRO-LAUFRAD

Artikelnummer: PR0031986

EINLEITUNG

Sehr geehrte Kundin, sehr geehrter Kunde,

wir möchten Sie zum Kauf Ihres neuen Elektro-Laufrads der Marke Actionbikes beglückwünschen. Miweba ist Deutschlands größtes Kinderautohaus und bietet eine breite Palette an Kinder-Elektrofahrzeugen und Fahrrädern an. Alle Produkte entsprechen den derzeit gültigen Normen und verfügen somit über höchste Qualitätsstandards.

Damit Sie Ihr Elektro-Laufrad mit voller Funktionsfähigkeit nutzen können und noch lange Freude daran haben, lesen Sie die Gebrauchsanleitung vor Inbetriebnahme sorgfältig durch.

Wir wünschen Ihnen viel Spaß beim Fahren!

Lesen Sie dieses gesamte Dokument vor der Inbetriebnahme und der ersten Benutzung aufmerksam durch. Es liegt in Ihrer Verantwortung, jeden Nutzer dieses Geräts in allen Sicherheitsvorkehrungen und Hinweisen sorgfältig und ordnungsgemäß zu unterweisen. Bewahren Sie diese Gebrauchsanleitung sicher und sorgfältig auf!

Wir lassen Sie nicht alleine!

Sollten Sie Hilfe bei der Inbetriebnahme oder bei der Instandhaltung Ihres Produkts benötigen, können Sie uns gerne unter der unten angegebenen Telefonnummer erreichen. So lassen sich alle Fragen schnell und unkompliziert in einem Telefonat klären. Alternativ können Sie uns auch eine Mail zuschicken. Unser Serviceteam steht Ihnen zudem gerne für Fragen rund um die Reparatur und den Austausch von Teilen zur Verfügung.

Miweba GmbH

 Gewerbepark 20
96149 Breitengüßbach

 09544 9879080

 info@miweba.de

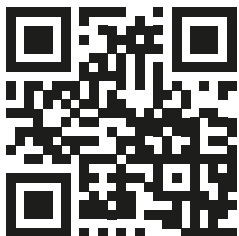

[miweba.de](https://www.miweba.de)



[@miwebaTV](https://www.youtube.com/@miwebaTV)



[@miweba.de](https://www.instagram.com/@miweba.de)



[@miwebagmbh](https://www.facebook.com/@miwebagmbh)

INHALTSVERZEICHNIS

1. Sicherheitshinweise	3
2. Lieferumfang	4
3. Produktübersicht	5
4. Montage	6
5. Bedienung	8
6. Wartung	10
7. Entsorgung	12
8. Technische Daten	13
9. Konformität	13

HILFE ZUM PRODUKT

Weitere Informationen wie YouTube-Aufbauvideos, die aktuelle Anleitung, FAQs zum Produkt sowie technische Daten finden Sie unter diesem Link.

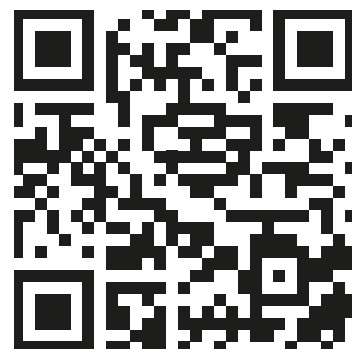

Scannen Sie hierfür einfach den QR-Code.

l.miweba.de/balance-bike-12-zoll

1. SICHERHEITSHINWEISE

Kinder mit gestörtem Gleichgewichtssinn, eingeschränkten Reflexen und/oder Sehschwäche, sowie Kinder unter 3 Jahren sollten dieses Elektro-Laufrad nicht benutzen. Die Eltern übernehmen die volle Verantwortung für das Handeln ihrer Kinder. Um mögliche Risiken zu vermeiden/zu minimieren, sollte nur mit Helm, Handschuhen, Ellenbogen- und Knieschonern, sowie mit geeigneten Schuhen gefahren werden. Fahren Sie nicht auf nassen Straßen, im Regen oder durch Wasserlachen.

Folgende Hinweise sind unbedingt zu beachten und zu befolgen:

Bevor Sie das Elektro-Laufrad verwenden, lesen Sie die Bedienungsanleitung sorgfältig und überprüfen Sie alle Teile auf ihren Zustand. Bei Problemen wenden Sie sich bitte an Ihren Händler. Das Laufrad ist nicht für Kinder unter 3 Jahren geeignet.

Stellen Sie sicher, dass alle Schrauben vor jeder Fahrt fest angezogen sind. Überprüfen Sie regelmäßig sicherheitsrelevante Bauteile und führen Sie bei Bedarf Wartungsarbeiten durch. Sollte das Elektro-Laufrad ungewöhnliche Geräusche machen oder andere Probleme auftreten, unterbrechen Sie die Fahrt und beheben Sie alle Mängel, bevor das Laufrad erneut benutzt wird.

Lassen Sie Ihr Kind das Elektro-Laufrad nur auf ebenen Flächen und abseits von Treppen, Hängen oder Pools fahren. Das Laufrad ist nicht für den öffentlichen Straßenverkehr geeignet und darf nicht bei Dunkelheit verwendet werden. Achten Sie darauf, dass Ihr Kind während der Fahrt die Hände nicht vom Lenker nimmt und die Räder nicht berührt.

Schalten Sie das Elektro-Laufrad immer aus, wenn Ihr Kind absteigt oder es geschoben wird, um ein plötzliches Anspringen durch versehentliches Betätigen des Gashebels zu verhindern. Achten Sie auch darauf, dass die Seitenabdeckung immer montiert ist und keine Körperteile oder Kleidung in rotierende oder bewegliche Teile gelangen.

Das Laufrad ist nicht für Stuntfahrten geeignet. Jede bauliche Veränderung, wie das Demontieren von Originalteilen oder der Anbau von nicht zugelassenen Teilen, ist verboten und kann zu Gefahren führen.

Bewahren Sie das Elektro-Laufrad an einem trockenen und gut belüfteten Ort auf und reinigen Sie es mit einem Tuch. Verwenden Sie keine scharfen Reinigungsmittel oder Wasser.

Die Produktbilder dienen nur zur Illustration. Abweichungen zum tatsächlichen Produkt sind möglich.

Wichtiger Hinweis: Auf feuchter Fahrbahn verringern sich Sicht und Traktion. Der Bremsweg verlängert sich um bis zu 60 %, passen Sie die Geschwindigkeit daher entsprechend an und bremsen Sie frühzeitig.

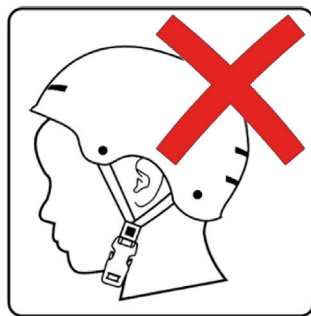
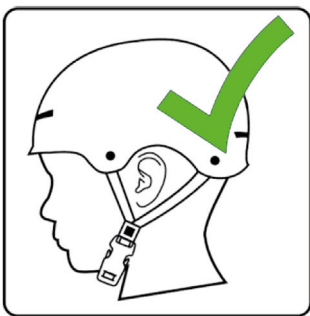







Hinweis:

Wir empfehlen allen (besonders jungen und unerfahrenen) Radfahrern, einen Fahrradhelm zu tragen. Der zu tragende Helm muss CE-zertifiziert sein und den Sicherheitsanforderungen von E1\11078 entsprechen. Die meisten schweren und gefährlichen Verletzungen durch Fahrradsturz sind im Kopfbereich, was durch das Tragen eines Helmes vermieden oder zumindest abgemildert werden kann. Auf korrekten Sitz des Fahrradhelms muss geachtet werden, damit dieser seine Schutzfunktion erfüllen kann.

Den Fahrradhelm richtig tragen

1. Schließen Sie den Kinnriemen ordnungsgemäß und stellen Sie sicher, dass der Abstand zwischen Riemen und Kinn etwa eine Fingerbreite beträgt.
2. Überprüfen Sie die Passform des Helms, indem Sie den Kopf leicht schütteln und sich nach vorne beugen. Der Helm sollte ohne geschlossenen Kinnriemen fest am Kopf sitzen. Bewegt sich der Helm oder fällt er ab, ist er zu groß und muss entsprechend angepasst oder ausgetauscht werden.

2. LIEFERUMFANG

Bezeichnung	Abbildung	Menge
Fahrradrahmen mit Hinterrad und Lenker		1
Mittelachse, Distanzbuchsen, Sicherungsscheiben, Hutmuttern		1
Vorderrad		1
Akku		2
Netzteil		1
Bordwerkzeug		2
Bedienungsanleitung oder QR-Code-Flyer		1

3. PRODUKTÜBERSICHT



Hinweis:
Ändern Sie die Geschwindigkeitsstufe nur, wenn das Elektro-Laufrad vollständig zum Stillstand gekommen ist!

Cockpit



4. MONTAGE

Bitte beachten Sie vor der Montage folgende Hinweise:

Gefahr des Verschluckens: Kleine Teile, nicht für Kinder unter 3 Jahren geeignet. Entsorgen Sie Plastiktüten sorgfältig. Sie sind gefährlich für Kinder. Zusammenbau durch einen Erwachsenen erforderlich: Vorsicht beim Auspacken, da die Kleinteile/scharfen Kanten eine Gefahr darstellen können. Überprüfen Sie beim Auspacken alle Teile auf Vollständigkeit und entsorgen Sie Verpackungsmaterial erst, wenn Sie sichergestellt haben, dass nichts fehlt. Bei fehlenden Teilen kontaktieren Sie Ihren Händler. Überprüfen Sie, ob das Ladegerät in gutem Zustand ist, einschließlich des Kabels, aller Teile und der Steckdose, an die es angeschlossen werden soll. Verwenden Sie es nicht, wenn es irgendwie kaputt aussieht, bis es repariert ist.

Vorbereitung

Nehmen Sie das Elektro-Laufrad aus dem Karton und entfernen Sie sämtliches Verpackungsmaterial. Überprüfen Sie die Teile gewissenhaft auf Vollständigkeit und Unversehrtheit.

Schritt 1

Um den Lenker zu befestigen, schrauben Sie die 4 vorinstallierten Inbusschrauben heraus und nehmen den Vorbaudeckel ab. Richten Sie den Lenker mittig aus. Ziehen Sie die Schrauben des Vorbaudeckels nur so fest, dass Sie den Lenker noch verschieben können. Richten Sie den Lenker horizontal so aus, dass er mittig steht.

Stellen Sie anschließend die Lenkerneigung in die gewünschte Position und ziehen Sie die Schrauben fest.

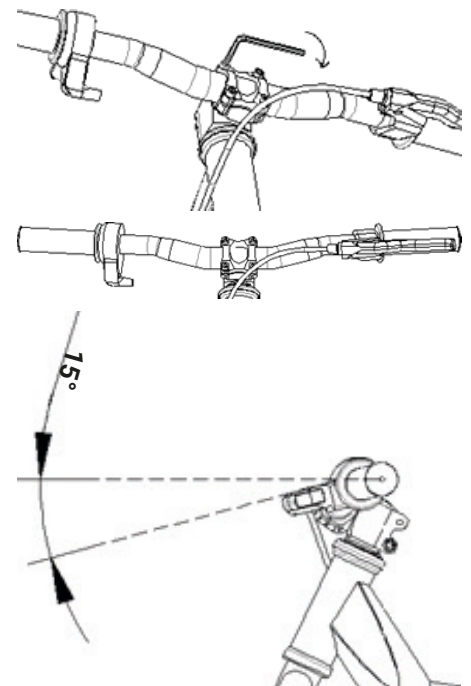

Schritt 2

Stellen Sie nun den Bremshebel für die Hinterradscheibenbremse in die korrekte Position und ziehen diesen mit dem mitgelieferten Inbusschlüssel fest.

4. MONTAGE (FORTSETZUNG)

Schritt 3

Führen Sie die Mittelachse mittig durch das Kugellager des Vorderrads. Stecken Sie nun die beiden Distanzbuchsen links und rechts auf die Achse und führen Sie die Vordergabel so auf die Achse, dass die Distanzbuchsen auf den Innenseiten der Gabel positioniert sind.

Stecken Sie die beiden Sicherungsscheiben mit der Nase nach innen auf die Achse und führen diese in die vorgesehenen Bohrungen an der Gabel. Schrauben Sie anschließend das Vorderrad mit den beiden M10-Hutmuttern mit einem 16 mm-Maulschlüssel SW fest an.

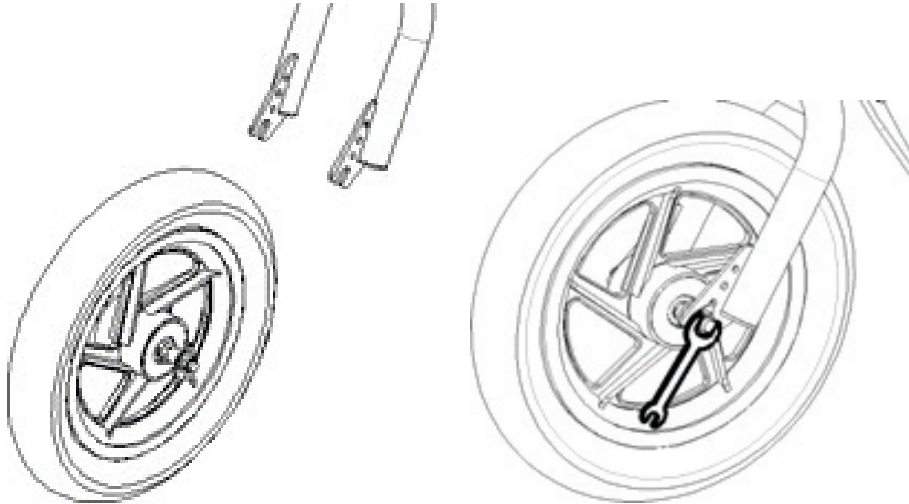

Schritt 4

Stellen Sie den vormontierten Sitz auf die von Ihnen gewünschte Höhe ein. Lösen Sie die vorinstallierte Inbusschraube an der Sitzklemme. Sobald sich der Sitz in der gewünschten Position befindet, ziehen Sie die Inbusschraube fest an.

Schritt 5

Zum Schluss bringen Sie die mitgelieferten Aufkleber auf den Rädern an.

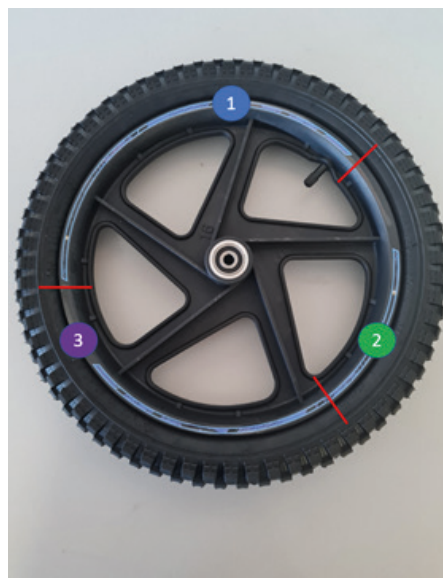
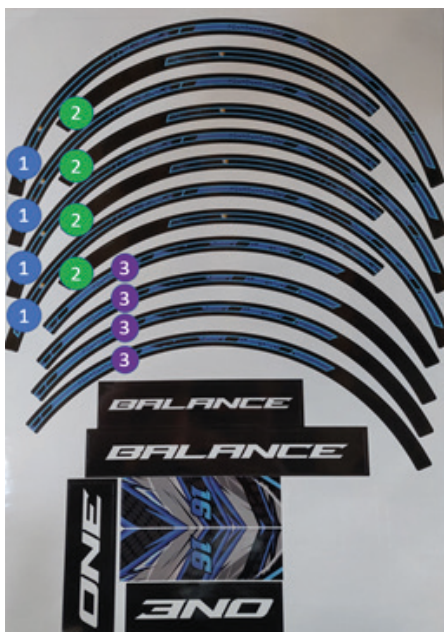

5. BEDIENUNG

Um mögliche Risiken zu vermeiden/zu minimieren, sollte nur mit Helm, Handschuhen, Ellenbogen- und Knieschonern, sowie mit geeigneten Schuhen gefahren werden. Fahren Sie nicht auf nassen Straßen, im Regen oder durch Wasserlachen.

Batterie einlegen und herausnehmen

Ihr Kinder-Elektrolaufrad kann nur eingeschaltet werden, wenn die Batterie ordnungsgemäß eingelegt wurde.

Ist sie nicht eingelegt, ist das Kinder-Elektrolaufrad automatisch ohne Funktion.

Laden Sie die mitgelieferte Batterie vor der ersten Nutzung und nach jeder Nutzung vollständig auf.

Um die Batterie herauszunehmen, halten Sie den roten Knopf an der Batterie gedrückt und ziehen Sie sie aus der Batterieaufnahme heraus.



Batterie laden

Laden Sie die Batterie ausschließlich mit dem mitgelieferten Netzteil.

Bei Nichteinhaltung dieser Vorgabe wird jegliche Gewährleistung und Haftung gegenüber dem Verkäufer ausgeschlossen.

Überprüfen Sie vor jedem Ladevorgang, ob sich das Ladegerät einschließlich des Kabels, aller Teile und der Steckdose, an die es angeschlossen werden soll, in gutem Zustand befinden.

Verwenden Sie es auf keinen Fall, wenn es irgendwie kaputt aussieht, bis es repariert ist. Wenden Sie sich in diesem Fall für Ersatz an Ihren Händler.



Achtung:

Vor der Nutzung bitte folgende Punkte beachten:

1. Stellen Sie den Sattel entsprechend der Körpergröße Ihres Kindes ein.
2. Anfänger sollten bei niedrigster Geschwindigkeitsstufe und nur unter Aufsicht der Eltern starten. Achten Sie darauf, dass Ihr Kind zu Beginn die Füße auf dem Boden behält, bis es sicher genügend Sicherheit im Umgang mit dem Kinder-Elektrolaufrad erlangt hat.
3. Vor der Nutzung muss der Akku erst eingesetzt werden.
4. Üben Sie gemeinsam mit Ihrem Kind, wie es das Kinder-Elektrolaufrad sicher nutzt, v. a. in Kurven.
5. Sensibilisieren Sie Ihr Kind für langsame und vorsichtige Beschleunigung.
Üben Sie gemeinsam, wie der Drehgasgriff zu verwenden ist.
6. Auch die Nutzung der Bremse sollte vorsichtig und nur unter Aufsicht von Erwachsenen erprobt werden.
7. Sobald Ihr Kind die Funktionsweise von Drehgasgriff und die Bremse gut beherrscht, kann im nächsten Schritt geübt werden, das Kinder-Elektrolaufrad zu nutzen, während die Füße auf der Fußablage stehen.
8. Achten Sie stets darauf, dass Ihr Kind ausreichend Abstand zu Hindernissen, anderen Verkehrsteilnehmern und potentiellen Gefahren (z. B. Treppen, Hängen und Gewässern) einhält.
9. Nehmen Sie die Batterie heraus, wenn das Kinder-Elektrolaufrad nicht genutzt wird.

5. BEDIENUNG

(FORTSETZUNG)

An-/Ausschalter

Der An-/Ausschalter befindet sich auf der rechten Seite des Lenkers. Kippen Sie den Schalter nach rechts (I), um das Kinder-Elektrolaufrad anzuschalten. Kippen Sie den Schalter nach links (O), um das Kinder-Elektrolaufrad auszuschalten.

Schalten Sie Ihr Kinder-Elektrolaufrad immer aus, wenn Sie es nicht benutzen oder wenn Ihr Kind auf das Elektrolaufrad auf- oder absteigt, um ein ungewolltest Losfahren durch versehentliches Betätigen des Drehgasgriffes zu vermeiden. Schalten Sie das Kinder-Elektrolaufrad ebenfalls aus, bevor Sie die Batterie zum Aufladen aus Ihrer Batterieaufnahme herausnehmen.



Batterie-Verbrauchsanzeige

Die Batterie-Verbrauchsanzeige befindet sich ebenfalls auf der rechten Seite des Lenkers. Sie zeigt den aktuellen Ladestand der Batterie.



Volle Akkukapazität



Reduzierte Akkukapazität



Akkukapazität ≤ 10 %

Akku muss aufgeladen werden.



Drosselschalter

Der Drosselschalter befindet sich auf der linken Seite des Lenkers.

1 = 5 km/h

2 = 9 km/h

3 = 14 km/h



Hinweis:

Bitte ändern Sie die Geschwindigkeit über den Drosselschalter nur dann, wenn das Kinder-Elektrolaufrad ausgeschaltet ist.

Drehgasgriff

Bewegen Sie den Drehgasgriff vorsichtig von sich weg, um die Geschwindigkeit zu erhöhen.

Machen Sie sich zu Beginn vorsichtig mit dem Verhalten des Drehgasgriffs vertraut, geben Sie niemals ruckartig Gas, um Unfälle zu vermeiden.



Hinweis:

Bitte achten Sie darauf, dass sich sowohl am Lenker- als auch am Sattelrohr des Elektro-Lauftrads eine Sicherheitsmarkierung befindet (geriffelte Linie). Diese Markierung zeigt die maximale Auszuglänge an, die nicht überschritten werden darf. Stellen Sie sicher, dass weder das Lenker- noch das Sattelrohr über diese Markierung hinaus herausgezogen wird, um die Stabilität und Sicherheit des Elektro-Lauftrads zu gewährleisten und eine Überlastung oder Beschädigung des Rahmens zu vermeiden.

6. WARTUNG

Kette einstellen

Falls die Kette sich lösen sollte, muss die Stellschraube eingestellt werden.

Lösen Sie die Hutmuttern beidseitig mit einem 16 mm-Maulschlüssel SW.

Ziehen Sie die Stellschraube mit einem Handschraubendreher und 10 mm-Steckschlüssel SW an. Prüfen Sie im Anschluss die Kette: Die Kettenspannung ist optimal, wenn die Kette maximal 1 cm nach oben oder nach unten gedrückt werden kann. Das Hinterrad sollte dabei gerade in der Achsaufnahme sitzen. Anschließend sichern Sie die beiden Hutmuttern wieder.



Bremse einstellen

Stellen Sie mit einem Inbusschlüssel die Bremsbeläge ein, sodass diese symmetrisch mit einem kleinen Spalt an der Bremsscheibe anliegen, ohne zu schleifen.

Um die Feinjustierung vorzunehmen, lösen Sie die Kontermutter an der Stellschraube (lösen nach links/festziehen nach rechts). Anschließend drehen Sie die Stellschraube nach links, um den Zug zu spannen und nach rechts, um den Zug zu lösen. Wurde der gewünschte Bremsdruck erreicht, ziehen Sie die Kontermutter wieder gewissenhaft fest.



Stellen Sie den Bremszug über die Schraube ein.

Alternativ können Sie mit einem 5 mm-Inbusschlüssel den Bremszug lösen und den Bremssattel so einstellen, dass die Zuglänge vom Bremssattel bis zur Säule 30 mm beträgt.



Hinweis:
Überprüfen Sie regelmäßig die Bremse, um sicherzustellen, dass die Bremsleistung und somit eine sichere Nutzung des Elektro-Lauftrads weiterhin gewährleistet ist.

6. WARTUNG

(FORTSETZUNG)

Bremsbeläge einstellen

Mit einem 4 mm-Inbussschlüssel können Sie die Bremsbeläge einstellen.
Wir empfehlen, die Bremsbeläge von einer Fachkraft einstellen zu lassen.



Hinweis:
Sollte die Stärke der Bremsbeläge weniger als 1 mm betragen, müssen sie ausgetauscht werden.

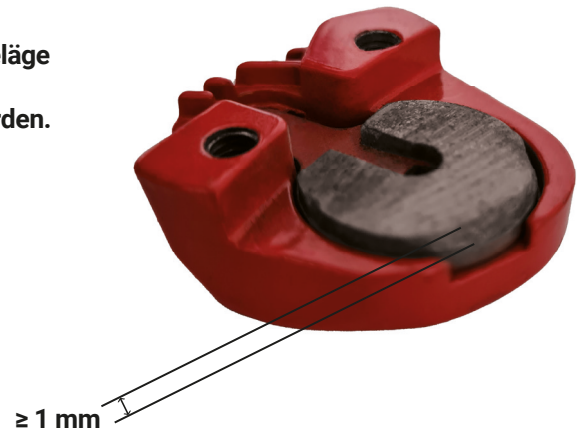

Allgemeine Wartungs-Hinweise

- Untersuchen Sie Ihr Elektro-Laufrad regelmäßig auf Verschleißerscheinungen und Mängel jeglicher Art. Überprüfen und reinigen Sie es regelmäßig und ordnungsgemäß, um so dessen Qualität zu erhalten.
- Platzieren Sie Ihr Elektro-Laufrad nicht zu lange in der Sonne oder an feuchten Orten.
- Benutzen Sie dieses Elektro-Laufrad nur, wenn es sich in einem einwandfreien Zustand befindet. Wenn Sie Mängel feststellen, beseitigen Sie diese sofort und ersetzen Sie etwaige verschlissene Teile stets, bevor Sie das Fahrzeug wieder verwenden. Sind Sie sich in der Beurteilung und Behebung etwaiger Beschädigungen/verschlissener Teile unsicher, nehmen Sie keine Reparaturen selbstständig vor, sondern kontaktieren Ihren Händler und lassen sich beraten. Reparaturen und technische Instandsetzungen müssen stets durch autorisiertes Fachpersonal erfolgen.
- Reinigen Sie das Elektro-Laufrad bei Bedarf mit einem feuchten Tuch. Verwenden Sie zur Reinigung keinesfalls Lösungsmittel oder aggressive Mittel jeglicher Art. Reinigen Sie es keinesfalls mit Wasserdruck. Trocknen Sie das Fahrzeug anschließend gründlich.
- Falls Sie sich in Ihrer Beurteilung hinsichtlich der Montage, Reinigung, Wartung oder Benutzung unsicher fühlen oder wenn Zubehör fehlt, kontaktieren Sie Ihren Händler, ehe Sie selbstständig mit dem Fahrzeug hantieren.
- Laden Sie den Akku nach jeder Fahrt wieder vollständig auf.
- Laden Sie den Akku ebenfalls auf, sobald Sie einen Leistungsverlust feststellen.
- Die Vorder- und Hinterräder sollten regelmäßig überprüft und ggf. über die Kontermutter eingestellt werden, um ein Blockieren zu vermeiden.

Eine gewissenhafte und regelmäßige Wartung Ihres Elektro-Laufrads ist sehr wichtig.

Die untere Wartungstabelle dient als Hilfestellung, um den Verschleiß so gering wie möglich zu halten:

Wartungsarbeit	Wartungszeitraum	Wartungsmethode
Steuersatz	alle 12 Monate	einfetten
Vorder- und Hinterachse	alle 12 Monate	einfetten
Kette	alle 6 Monate	Schmieröl
Akku	alle 2 Monate	Laden Sie den Akku bei längerer Lagerung alle 2 Monate vollständig auf.
Reifendruck	1x im Monat	Der Reifendruck sollte regelmäßig überprüft werden.

7. ENTSORGUNG

Achtung: Dieses Gerät darf am Ende seiner Lebensdauer nicht über den normalen Haushaltsmüll entsorgt werden, sondern muss an einem Sammelpunkt für das Recycling von elektrischen und elektronischen Geräten abgegeben werden. Nähere Informationen erhalten Sie bei der zuständigen Entsorgungsstelle Ihrer Gemeindeverwaltung. Die Werkstoffe sind gemäß ihrer Kennzeichnung wiederverwertbar. Mit der Wiederverwendung, der stofflichen Verwertung oder anderen Formen der Verwertung von Altgeräten leisten Sie einen wichtigen Beitrag zum Schutz der Umwelt.



Europäische Entsorgungsrichtlinie 2012/19/EU

Entsorgen Sie Ihr Elektro-Laufrad **in keinem Fall** über den normalen Hausmüll. Entsorgen Sie das Gerät ausschließlich über einen kommunalen oder zugelassenen Entsorgungsbetrieb. Beachten Sie hierbei die aktuell geltenden Vorschriften. Erkundigen Sie sich im Zweifelsfall bei Ihrer Stadt- bzw. Gemeindeverwaltung nach einer sach- und umweltgerechten Entsorgungsmöglichkeit.



Batterien/Akkus

Batterien/Akkus können Giftstoffe enthalten, die der Gesundheit und der Umwelt schaden. Dieses Produkt enthält Batterien, die der Europäischen Richtlinie 2006/66/EG unterliegen und **in keinem Fall** mit dem normalen Hausmüll entsorgt werden dürfen. Entsorgen Sie Batterien/Akkus unbedingt entsprechend den geltenden gesetzlichen Bestimmungen. Entfernen Sie vor der Entsorgung dieses Geräts alle Batterien/Akkus und geben Sie diese an einer Annahmestelle für das Recycling von Batterien oder elektrischen und elektronischen Geräten ab.



Recycling

Ihr neues Gerät wurde auf dem Weg zu Ihnen durch die Verpackung geschützt. Verpackungsmaterialien können dem Rohstoffkreislauf wieder zugeführt werden. Bitte helfen Sie mit und entsorgen Sie die Verpackung umweltgerecht. Über aktuelle Entsorgungswege informieren Sie sich bei Ihrem Händler oder über Ihre kommunale Entsorgungseinrichtung.

8. TECHNISCHE DATEN



Produktmaße (L x B x H)	99 x 53 x 55 cm
Achsabstand	680 mm ± 3 %
Bodenfreiheit	15 cm
Produktgewicht	11 kg
Gewicht Batterie	1 kg
Max. Zuladung	50 kg
Sicherheit	Scheibenbremse hinten
Alter	3 – 5 Jahre
Material Rahmen	Hochfester Stahl
Motor	Bürstenloser Elektromotor Nennleistung: 200 W, 21 V Max. Leistung: 250 W, 21 V
Bremse	Scheibenbremse hinten
Geschwindigkeit	3 Geschwindigkeitsstufen: Stufe 1 = 5 km/h Stufe 2 = 9 km/h Stufe 3 = 14 km/h (Höchstgeschwindigkeit)
Maximale Steigung	15°
Batterie	Herausnehmbarer Lithium-Ionen-Akku mit 21 V, 6 Ah
Ladegerät	21 V, 1,3 Ah
Ladedauer	4 – 5 Stunden
Betriebsdauer	Fahrdauer von bis zu 40 Minuten
Reichweite	10 – 12 km pro Ladezyklus (je nach Belastung)
Reifen	Vorne und hinten Schlauchreifen mit 12x2,4 Zoll
Sitz	Verstellbarer ergonomischer Schaumstoffsitz
Weitere Funktionen	Freilauf
Montage	Teilmontage
Produkthighlights	Scheibenbremse hinten, herausnehmbarer Lithium-Ionen-Akku, 3 Geschwindigkeitsstufen

Technische Änderungen ohne vorherige Ankündigung und Irrtum vorbehalten.

9. KONFORMITÄT

Mit dem CE-Zeichen erklärt der Inverkehrbringer, dass das Produkt die grundlegenden Anforderungen und Richtlinien der europäischen Bestimmungen erfüllt.

Miweba GmbH

 Gewerbepark 20
96149 Breitengüßbach
 09544 9879080
 info@miweba.de

 **MIWEBA.DE**
 /miwebagmbh  /miwebaTV  /miweba.de